

THERMOSTAT SANS FIL ÉQUIPÉ D'UN ÉMETTEUR RADIO

Installation murale

FRANÇAIS

WIRELESS THERMOSTAT EQUIPPED WITH RADIO TRANSMITTER

Wall mounting

ENGLISH



DU - DETXNN016 02/18 (FR/EN)

Alimentation avec piles

☀ Hiver / ❄ Été

2 niveaux de température (Comfort / Economy)

+ 1 niveau de température Absence

Power supply: alkaline batteries

☀ Winter / ❄ Summer

2 temperature levels (Comfort / Economy)

+ 1 Absence temperature level



 AVERTISSEMENTS	pag. 3
1 - DONNÉES TECHNIQUES	pag. 4
2 - VUE GÉNÉRALE, FONCTIONS DES TOUCHES ET ÉCRAN	pag. 5
3 - INSTALLATION	pag. 6

4 - INSTRUCTIONS D'UTILISATION	pag. 13
5 - RÉGLAGES DES FONCTIONS SPÉCIALES ...	pag. 19
(menu de programmation)	
6 - MOT DE PASSE	pag. 28

PRÉSENTATION

Le thermostat a été étudié pour fonctionner dans des lieux où il peut être l'unique commande d'activation, ou bien en association avec d'autres thermostats ou chronothermostats. Il est équipé d'un écran grand et clair, permettant de contrôler toutes les fonctions en temps réel. Le thermostat « sans fil » envoie les commandes d'actionnement via fréquence radio ; le signal envoyé peut être reçu par une série de récepteurs qui ont pour rôle de le reconnaître et de l'interpréter, le traduisant en une opération à effectuer (par exemple : actionnement et/ou visualisation).

La simplicité de programmation est sa caractéristique fondamentale.

Le thermostat règle la température de manière différentielle ON/OFF et est réglable de 0,2°C à 0,7°C, pour s'adapter à l'inertie thermique de votre installation.

De plus, le thermostat peut analyser la température ambiante et informer le système récepteur d'une possible avarie de l'installation.

Une attention toute particulière a été également consacrée aux économies d'énergie : le bloc en option des programmations configurables des températures t1 (Comfort) et/ou t2 (Economy), les programmations de température t1, t2, ou t3 réglables à tout moment et en fonction de vos exigences ; l'activation ou l'exclusion de la température t3 (anciennement antigel), permettent d'éviter les pertes d'énergie avec pour conséquence des économies d'énergie (voir la description de ces autres fonctions dans la suite du livret).

Autres caractéristiques

- Affichage de la température ambiante.
- Possibilité de correction de la température ambiante relevée (OFFSET).
- Possibilité d'activation du mot de passe d'accès pour modifier des réglages.
- Possibilité de couplage avec un ou plusieurs récepteurs.
- Indication sur l'écran de la transmission du signal radio.
- Arrêt total de la thermorégulation.
- Couplage facile de l'émetteur à la zone, avec auto-apprentissage.
- Transmission du signal de « **test** » pour vérifier la présence et la portée du signal.
- Transmission au récepteur de l'état des batteries presque déchargées.
- La sécurité de fonctionnement est garantie par une double transmission des informations au récepteur.



AVERTISSEMENTS

FF

-  L'installation et le raccordement électrique du thermostat ne doivent être effectués que par un électricien qualifié et conformément aux normes et aux lois en vigueur.
- S'assurer de l'intégrité du produit après l'avoir extrait de son boîtier d'emballage.
- Les composants de l'emballage (les éventuels sacs en plastique, protections en polystyrène, etc.) doivent être mis hors de portée des enfants.
- Lire attentivement le livret d'instructions avant d'utiliser le produit puisqu'il fournit des indications importantes concernant la sécurité, l'installation et l'utilisation. Conserver soigneusement le livret d'instructions pour les futures consultations.
- Utiliser uniquement des piles alcalines de 1,5 V type AA (LR6) ; l'utilisation de piles non conformes entraîne la possibilité de dysfonctionnement et/ou d'affichages anormaux sur l'écran.
- Si besoin, nettoyer le thermostat en utilisant un linge légèrement humide.



Le produit a été testé et garanti ses caractéristiques avec des piles alcalines DURACELL ou ENERGIZER.

Important : pour les modalités d'installation et de fonctionnement du système de thermostat sans fil et pour une installation correcte, consulter également le manuel spécifique du récepteur.



Les ondes à radiofréquence émises par le thermostat sans fil ne représentent aucun risque pour la santé des personnes.

Important : le fabricant se réserve le droit d'introduire toutes les modifications techniques et de fabrication qu'il retiendra nécessaires, sans obligation de préavis.



TRAITEMENT DES APPAREILS ÉLECTRIQUES ET ÉLECTRONIQUES EN FIN DE VIE

Ce symbole, apposé sur le produit ou sur son emballage, indique que ce produit ne doit pas être traité avec les déchets ménagers.

Il doit être remis à un point de collecte approprié pour le recyclage des équipements électriques et électroniques:

- dans les points de distribution en cas d'achat d'un équipement équivalent;
- dans les points de collecte mis à votre disposition localement (déchetterie, collecte sélective, etc...).

En s'assurant que ce produit est bien mis au rebut de manière appropriée, vous aiderez à prévenir les conséquences négatives potentielles pour l'environnement et la santé humaine. Le recyclage des matériaux aidera à conserver les ressources naturelles. Pour toute informations supplémentaire au sujet du recyclage de ce produit, vous pouvez contacter votre municipalité, votre déchetterie ou le magasin où vous avez acheté le produit.

1 - DONNÉES TECHNIQUES

- Alimentation : N. 2 piles alcalines style 1,5 V type AA (LR6)
- Autonomie : environ 3 ans
- Autonomie de l'allumage sur l'écran du symbole
« Batteries déchargées »  30 jours
- Sorties des commandes : via radio (vers les récepteurs actionneurs de la famille
« Therморégulation sans fil »)
- Antenne : intégrée dans le dispositif
- Radioémission : l'appareil émet intentionnellement des ondes radio sur
« 868 à 868,6 » MHz bande de fréquence,
avec une puissance maximum inférieure à 25mW e.r.p.
- Portée maximale du signal en zone libre : 80 mètres
- Portée maximale du signal en présence de murs ou
d'obstacles : 30 mètres (conformément au chapitre 3.7)
- Logiciel : Classe A
- Type d'isolation : Classe III
- Degré de protection : IP 30
- Degré de pollution : normal
- Type d'installation : montage mural
- Échelle de visualisation de la température ambiante : -5°C + +39°C
- Résolution de l'indicateur de température ambiante : 0,1°C
- Champ de réglage des programmations de température : (t1 Comfort / t2 Economy) + 4°C + +39°C (limitables)
- Champ de réglage de programmation de la température t3 - (Absence) : .. excluable ou réglable de +4°C à +39°C (défaut 5°C)
(en modalité Hiver = défaut 5°C - Été = défaut 33°C)
- Résolution du réglage de température : 0,5°C
- Correction détection température ambiante (OFFSET) : réglable de -1,9°C à +1,9°C (défaut 0,0°C)
- Modalité de réglage de la température différentielle ON/OFF : réglable de 0,2°C à 0,7°C (défaut 0,3°C)
- Classification énergétique : ErP: Class I; 1% Reg. EU 811/2013
- Gradient thermique : max 1°K / 15 min
- Limites de la température de fonctionnement : -5°C + +55°C
- Limites de la température de stockage : -10°C + +65°C

4  Le clignotement de la valeur de la température ambiante indique que l'échelle d'affichage a été dépassée (-5°C ou 39 + 39,9°C). L'indication **Err** indique que la sonde est en avarie, et que chaque activité de therморégulation est suspendue.

2 - VUE GÉNÉRALE, FONCTIONS DES TOUCHES ET DE L'ÉCRAN

FF

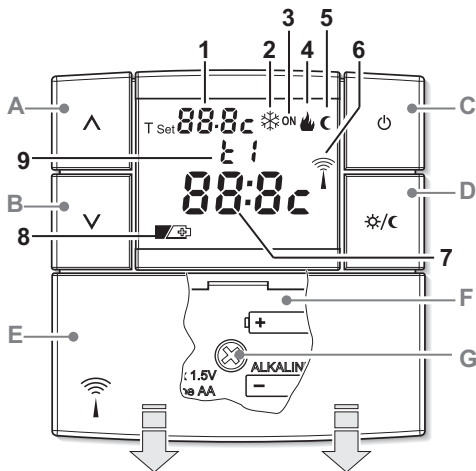

- E.** Couverture coulissante du compartiment des piles
F. Compartiment de piles
G. Vis de fixation murale de la base de l'appareil

Fonctions des touches :

- A.** Touche **UP** \wedge permet d'augmenter la valeur d'un réglage
B. Touche **DOWN** \vee permet de diminuer la valeur d'un réglage
C. Touche OFF arrêt de l'appareil (**OFF**)
D. Touche de sélection de la température « **t2** » Economy (économie) / « **t1** » Comfort (confort) ou inversement. Dans un menu de programmation, elle confirme une opération.

 Plus de détails concernant les touches sont décrits dans les paragraphes d'utilisation spécifiques.

Écran :

- Affichage de la température de **T set** configurée
- Programme climatisation active (❄️ Été)
- Indicateur installation en fonctionnement :
 - **ON** + 🔥 clignotant (par ex. chaudière en fonctionnement)
 - **ON** + ❄️ clignotant (par ex. climatiseur en fonctionnement)
- Programme chauffage actif (🔥 Hiver)
- Icône ☾ de fonction active de la temp. t2 Economy (économie)
- Transmission du signal radio en cours
- Affichage de la température ambiante
- Symbole de signalisation des piles déchargées (les remplacer sous 30 jours)
- Indication de température active :
 - **t1 Comfort** (confort)
 - **t2 Economy** (économie)
 - **t3 Absence**

3 - INSTALLATION

3.1) DIMENSIONS D'ENCOUBREMENT

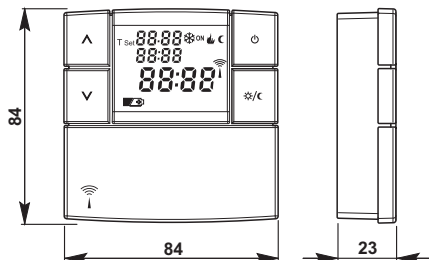

3.2) NORMES D'INSTALLATION

Installation du thermostat : indépendant-fixe

- Installer le thermostat loin des sources de chaleur, des fenêtres et tout ce qui pourrait influencer son état opérationnel normal.

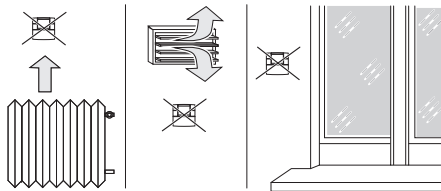

3.3) FIXATION DE LA BASE DANS UN MUR

- Installer le thermostat à environ 1,5 + 1,6 m.

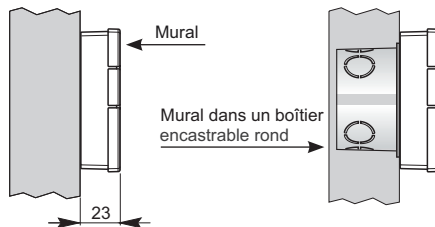
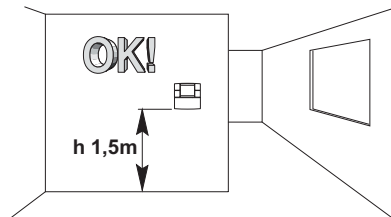

3 - INSTALLATION

FR

3.4) OPÉRATIONS PRÉPARATOIRES

- Après avoir desserré les vis de fixation, séparer la base du thermostat en faisant levier avec un tournevis au niveau de l'encoche présente dans la partie inférieure du dispositif.

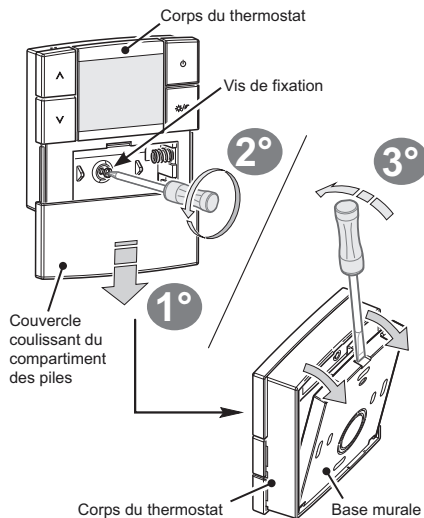

3.5) FIXATION DE LA BASE AU MUR

- Fixer avec des vis la base au mur ou au boîtier encastrable rond en utilisant les trous spécifiques «A».

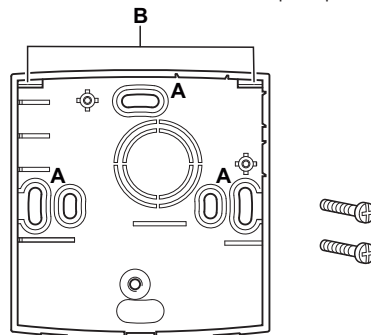

A - trous de fixation

B - encoches pour enclenchement du thermostat

- L'arrière de la base est prévu pour l'application de ruban bi-adhésif pour la fixer au mur.



La base pour la table est disponible (en option)



3 - INSTALLATION

3.6) FIXATION ET RETRAIT DU THERMOSTAT

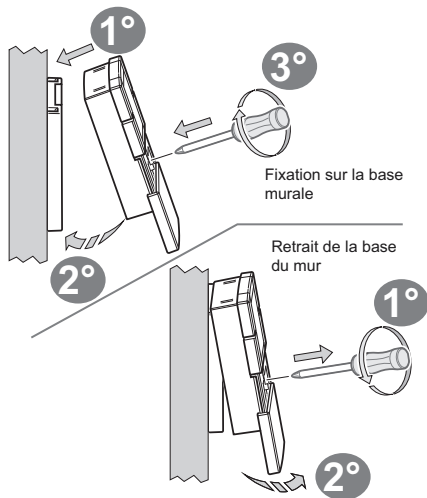

ⓘ Pour assurer un montage correct du thermostat sur la base murale, celle-ci ne doit pas se courber dû à l'excèsif serrage des vis de fixation dans le boîtier rond encastré dans le mur.

3.7) INSTRUCTIONS POUR L'INSTALLATEUR

- L'envoi des données du thermostat se fait entièrement via ondes radio. C'est la raison pour laquelle, en phase d'installation, il faut prendre certaines précautions nécessaires pour ne pas limiter ou, dans certains cas, inhiber la portée des ondes radio, en particulier :
 - installer l'appareil loin de meubles ou de structures en métal qui pourraient altérer ou masquer la propagation des signaux radio ;
 - vérifier qu'il n'y ait aucun autre dispositif électrique ou électronique (téléviseur, four à micro-onde, etc.) dans un rayon d'au moins 1 mètre de l'appareil ;
 - si possible, installer l'appareil dans une position centrale de l'appartement. Si l'appartement a plusieurs étages, installer l'appareil au niveau de l'étage du milieu.
- En l'absence d'obstacles entre le thermostat et les éléments de réglage (vanne, récepteur, etc.) la portée dans l'« air libre » est d'environ 80 m (voir « données techniques »).

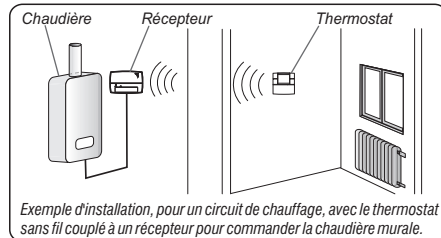

3 - INSTALLATION

 Avec l'aide de la fonction « test » (voir paragraphes 3.9 et 3.10), il est possible de vérifier préalablement la position optimale (de meilleure réception du signal) d'installation du thermostat et du récepteur.

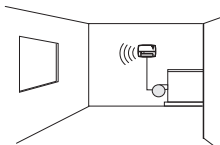

La portée diminue considérablement lorsque des obstacles sont placés entre les éléments. Cette atténuation varie de manière différente en fonction du type de matériau avec lequel sont réalisés les murs ou les obstacles à traverser. Même la présence de perturbations ou d'interférences d'origine électromagnétique peut réduire la portée radio indiquée. Ci-dessous, vous trouverez quelques exemples d'atténuation liées aux matériaux, qui ont un impact sur la portée dans l'« Air libre » déclarée ci-dessus.

VÉGÉTATION DENSE

arbres, haies, arbustes, etc.
réduction de la portée radio de
10 % + 25 %



MURS EN BOIS OU EN PLACOPLÂTRE

réduction de la portée radio de
10 % + 30 %

MURS EN BRIQUES OU EN PIERRE

réduction de la portée radio de
40 % + 60 %

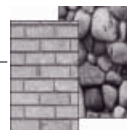

MURS EN BÉTON ARMÉ

réduction de la portée radio de
50 % + 70 %

MURS et/ou PLANCHERS EN MÉTAL

réduction de la portée radio de
65 % + 90 %

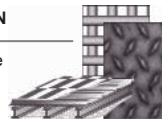

3 - INSTALLATION

3.8) INSERTION OU REMPLACEMENT DES PILES

- Faire glisser le couvercle comme le montre la figure A.
- Insérer ou remplacer par 2 piles de 1,5 V type AA-LR6 en faisant attention à la polarité (fig. B).

UTILISER DES PILES ALCALINES DE BONNE QUALITÉ
(Piles conseillées Duracell ou Energizer)

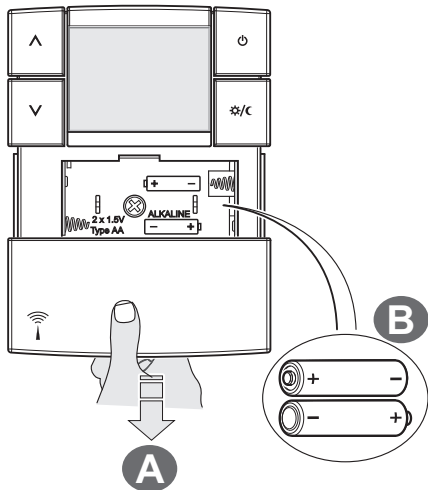

Attention : la durée des piles peut être supérieure à 3 ans. Nous vous conseillons dans tous les cas de les remplacer au moins tous les 36 mois pour éviter qu'elles ne s'épuisent pas en période d'absence (par exemple : vacances de Noël, etc.)

IMPORTANT !

Le thermostat enregistre les données configurées dans une mémoire interne. Au moment du retrait des piles, l'écran reste allumé pendant quelques secondes, puis il s'éteint. En insérant les nouvelles piles, l'inscription **Load** (pendant environ 2 secondes) indique que le logiciel est en train de charger les données en mémoire et la dernière configuration active s'affichera.



Par commodité et exigences d'installation, toutes les opérations de programmation et de test, peuvent être effectuées avant de fixer le thermostat sur la base murale.



Les valeurs du différentiel on/off très basses, comme par exemple 0,2°C (voir paragraphe 5.2/b) peuvent entraîner une plus grande fréquence des transmissions des commandes au récepteur avec pour conséquence, un épuisement plus rapide des piles.



Éliminer les piles vides en les jetant dans les conteneurs appropriés et de toute façon selon ce qui est décrit par les normes concernant la tutelle de l'environnement.

3 - INSTALLATION

FR

3.9) COUPLAGE DU THERMOSTAT AVEC LE RÉCEPTEUR (auto-apprentissage)



Pour cette opération, consulter attentivement le livret d'instructions du récepteur.

OPÉRATIONS PRÉPARATOIRES

- Installer et alimenter le récepteur.
- Programmer le thermostat, si vous désirez configurer des fonctions spéciales en fonction de la typologie de votre installation de thermorégulation, comme indiqué dans le chapitre 5.



Cette fonction peut être protégée par un mot de passe (voir chapitre 6).

SUR LE THERMOSTAT

- Maintenir les touches \wedge et \vee appuyées pendant 4 secondes ; l'écran affiche l'inscription **rF tEst** (fig. 1).
- Le symbole de l'antenne  clignotera pendant 3 secondes sur l'écran (fig. 1).

SUR LE RÉCETEUR

- Exécuter les opérations de couplage indiquées dans le manuel d'instructions du récepteur.

SUR LE THERMOSTAT

(sortie des opérations de couplage)

- Appuyer brièvement sur les touches \wedge et \vee (pendant au moins 1 seconde) ; l'écran affiche le précédent programme en cours (exemple sur la fig. 2).
Le thermostat est couplé au récepteur.

Note : en cas de RESET du thermostat, le couplage avec le récepteur relatif n'est pas supprimé.

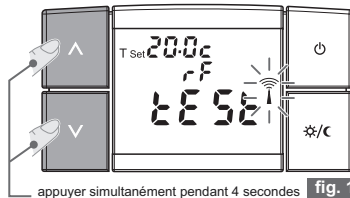

appuyer simultanément pendant 4 secondes **fig. 1**



La transmission du signal de test reste active pendant maximum 3 minutes.

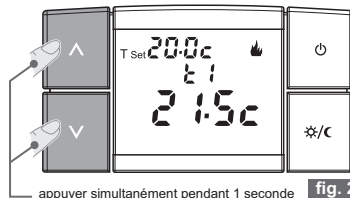

appuyer simultanément pendant 1 seconde **fig. 2**

3 - INSTALLATION

3.10) TEST DE VÉRIFICATION DE L'INTENSITÉ DU SIGNAL RADIO



Pour cette opération, consulter attentivement le livret d'instructions du récepteur.



Cette fonction peut être protégée par un mot de passe (voir chapitre 6).

SUR LE THERMOSTAT

- Appuyer sur les touches \wedge et \vee pendant 7 secondes ; l'écran affichera l'inscription **rF bEEP**.
- Le symbole de l'antenne  clignotera pendant 3 secondes sur l'écran (fig. 3).

SUR LE RÉCETPEUR

- À chaque réception de signal, 1, 2 ou 3 signaux sonores brefs seront émis, en fonction de l'intensité (1 = BASSE, 2 = MOYENNE, 3 = HAUTE) du signal reçu.
- La LED «  » correspondante clignote.
- Les 3 LEDs du **VMETER** (indicateur d'intensité du signal) s'allument rapidement à chaque réception de signal, en fonction de l'intensité du signal reçu.

DÉSACTIVATION du fonctionnement « test de vérification de l'intensité du signal radio »

SUR LE THERMOSTAT

- Appuyer brièvement sur les touches \wedge et \vee (au moins 1 seconde) (exemple sur la fig. 4).
- L'écran affiche le précédent programme en cours.

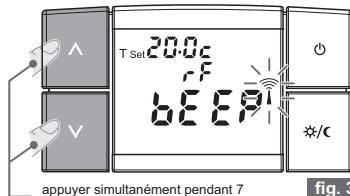

appuyer simultanément pendant 7 secondes

fig. 3



La transmission du signal de test reste active pendant maximum 3 minutes.

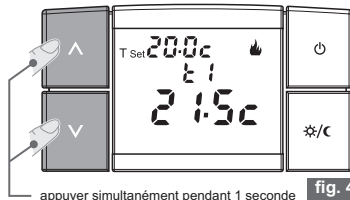

appuyer simultanément pendant 1 seconde







fig. 4

4 - INSTRUCTIONS D'UTILISATION

FR

4.1) MODALITÉ DE FONCTIONNEMENT

Le thermostat prévoit 7 modalités de fonctionnement :

Symboles écran	Modalité de fonctionnement
	HIVER = chauffage (paramètres d'usine) avec température t1 COMFORT (confort)
	Réduction en modalité hiver = chauffage avec température t2 ECONOMY (économie)
	ÉTÉ = climatisation avec température t1 COMFORT (confort)
	Réduction modalité été = climatisation avec température t2 ECONOMY (économie)
	Activation température d'Assistance (t3) - en Hiver : l'appareil branché se met en marche lorsque la température ambiante descend en-dessous de la T Set configurée.
	- en Été : l'appareil branché se met en marche lorsque la température ambiante monte au-dessus de la T set configurée.
	Thermostat éteint L'appareil branché sera entièrement désactivé.

Exemples d'affichage de l'écran en fonction de la modalité de fonctionnement désirée :



modalité Hiver
température de Comfort



modalité Hiver
température d'Economy



modalité Hiver
température d'Absence



modalité Été
température d'Absence



modalité OFF
thermostat éteint

4 - INSTRUCTIONS D'UTILISATION

4.2) CHANGEMENT DE MODALITÉ DE FONCTIONNEMENT

4.2/a) Changement de température «t1» Confort à une température «t2» Economy (économie) et inversement.

Depuis la condition de fonctionnement normal du thermostat :

- Appuyer sur la touche , l'écran affichera le symbole relatif et la température configurée (par ex. fig. 5 et 6).

Les figures ci-dessous montrent le passage de la modalité **HIVER** avec la température **t1** de COMFORT (confort) à la température relative **t2** d'ECONOMY (économie) et inversement.



fig. 5

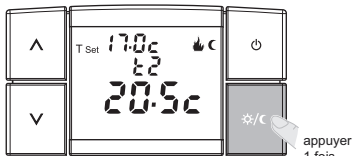



fig. 6

4.2/b) Changement d'HIVER à ÉTÉ et inversement

 La configuration de cette fonction se trouve dans le **menu de programmation** (voir chapitre 5.1 et parag. 5.2/a).



L'accès au menu de programmation peut être protégé par un mot de passe (voir chapitre 6).

- La modalité configurée est signalée par le symbole correspondant :

 = modalité **HIVER (chauffage)**
paramètres d'usine

 = modalité **ÉTÉ (climatisation)**

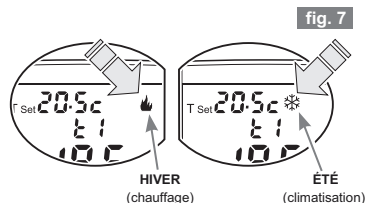



fig. 7

HIVER
(chauffage)

ÉTÉ
(climatisation)



4 - INSTRUCTIONS D'UTILISATION

4.2/c) Activation du fonctionnement de la température d'Absence t3



 Configurable **UNIQUEMENT** avec la modalité **t3 Absence**
Activée sur « On » (voir chapitre 5 - paragraphe 5.2/d)



 L'accès au menu de programmation peut être protégé par un mot de passe (voir chapitre 6).

Depuis la condition de fonctionnement normal du thermostat :

- Appuyer sur la touche  pendant 3 secondes, puis la relâcher. L'écran affichera l'inscription **t3**, la température **T Set** configurée et la température ambiante relevée (par ex. fig. 8 et 9).
- Dans cette condition, l'appareil branché se mettra en marche lorsque la température ambiante descend en-dessous de la température T set configurée (en modalité « **HIVER** » ) ou monte au-dessus de la température de T set configurée (en modalité « **ÉTÉ** » 

Important :

pendant les périodes de fonctionnement avec la température **t3 Absence**, la thermostatisation est active avec une programmation de température configurée d'usine à **5,0°C** en « **HIVER** »  et à **33°C** en « **ÉTÉ** » .

Dans tous les cas, il sera possible de modifier (augmenter ou diminuer) la **T Set** en fonction de vos exigences en utilisant les touches  ou ; chaque impulsion correspond à une variation de 0,5°C.

 La modification de la température **t3 Absence** peut être protégée par un mot de passe (voir chapitre 6).

• **Pour sortir de la fonction :**



- appuyer sur la touche  pour revenir au précédent programme configuré (exemple sur la fig. 10);
- ou bien maintenir la touche  appuyée pendant 3 secondes, le thermostat s'éteint et l'écran affiche l'inscription **OFF** (voir paragraphe suivant).

fig. 8

appuyer pendant 3 secondes

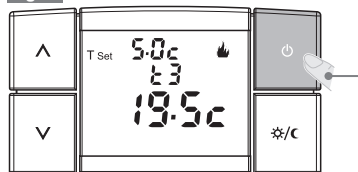

Ex. de la modalité Hiver, activation du fonctionnement en température d'absence t3

fig. 9

appuyer pendant 3 secondes

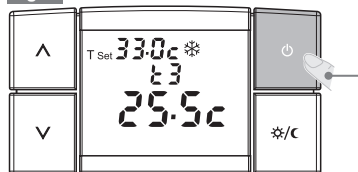

Ex. de la modalité Été, activation du fonctionnement en température d'absence t3

fig. 10

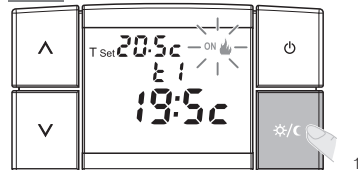

4 - INSTRUCTIONS D'UTILISATION

4.2/d) Changement de FONCTIONNEMENT NORMAL à OFF (arrêt)

Cette condition permet de bloquer les fonctions du thermostat pendant les périodes pendant lesquelles le fonctionnement de chauffage et de climatisation n'est pas nécessaire et de mettre les dispositifs (uniquement émetteur et récepteurs prédisposés) en condition de basse consommation énergétique.

 Cette fonction peut être protégée par un mot de passe (voir chapitre 6).

Depuis la condition de fonctionnement normal du thermostat :

- Appuyer sur la touche  pendant 6 secondes, l'écran affichera l'inscription **OFF** ainsi que la dernière température ambiante relevée (exemple sur la fig. 11).



Pour garder la consommation des piles au minimum, la température ambiante affichée sur le thermostat est actualisée seulement toutes les 30 minutes.



Dans ce cas, si les piles sont déchargées, l'écran affichera le symbole : 

- Pour réactiver l'installation, appuyer sur la touche  pendant 1 seconde, l'écran affichera le dernier programme configuré (exemple sur la fig. 13).

appuyer pendant 6 secondes

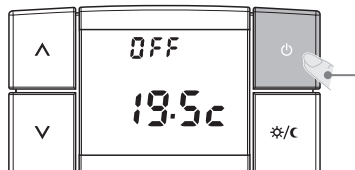

fig. 11

actualisation de la lecture de la température ambiante uniquement toutes les 30 minutes

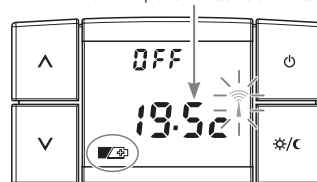

fig. 12

appuyer pendant 1 seconde

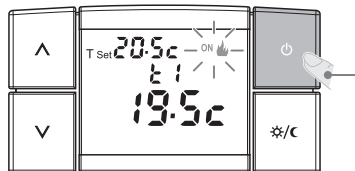

fig. 13

4 - INSTRUCTIONS D'UTILISATION

4.3) MODIFICATION DE LA TEMPÉRATURE DE T Set : t1 (confort), t2 (economy), t3 (absence)

- Si les températures prédéfinies :
t1 = 20,0°C, t2 = 17,0°C, t3 = 5,0°C (pour l'HIVER) 🔥
t1 = 24,0°C, t2 = 27,0°C, t3 = 33,0°C (pour l'ÉTÉ) ❄️
 ne satisfont pas vos besoins, vous pouvez les modifier et à tout moment, de +4°C à +39°C.

Depuis la modalité de fonctionnement en cours du thermostat : pour modifier la température T Set configurée, appuyer sur la touche **Λ** ou **∇** (fig. 15).

*Note : chaque pression des touches **Λ** ou **∇** entraîne une variation de 0,5 degré ; en maintenant les touches appuyées, vous obtiendrez le défilement rapide des valeurs.*

ⓘ L'activation de l'installation est signalée par le symbole **HIVER** 🔥 ou **ÉTÉ** ❄️ plus l'inscription **ON** clignotants (ex. sur la fig. 15).



Le thermostat autorise les valeurs de température qui répondent aux conditions suivantes :

HIVER - t1 supérieur ou égal à t2 supérieur ou égal à t3
ÉTÉ - t3 supérieur ou égal à t2 supérieur ou égal à t1

ⓘ Pour pouvoir modifier la T Set de la température d'absence (t3), celle-ci doit être préalablement activée (On) depuis le menu de programmation (voir paragraphe 5.2/d)

🔒 De plus, la modification de la T Set de la température **t3 Absence** peut être protégée par un mot de passe (voir chapitre 6)

Important : les paramètres de température t1 (confort) et/ou t2 (economy) en modalité Hiver et/ou Été peuvent être limités (voir paragraphe 5.2/e). En cas de modification de la température de T Set, son symbole clignote pour indiquer un éventuel blocage (exemple sur la fig. 16).

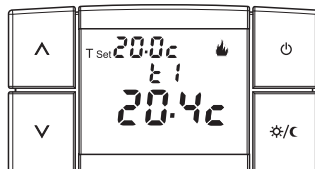

fig. 14

exemple : fonctionnement en Hiver et chauffage actif

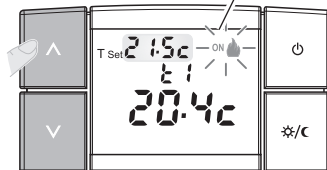

fig. 15

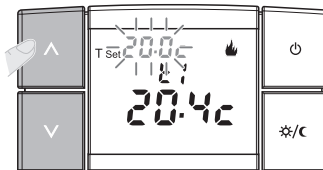

fig. 16

4 - INSTRUCTIONS D'UTILISATION

4.4) RESET

L'opération de Reset est conseillée pour l'installateur ou pour les utilisateurs experts puisque par cette opération, toutes les configurations et programmation précédemment effectuées selon la typologie de l'installation seront supprimées. Une fois l'opération de Reset terminée, le thermostat restaure toutes les configurations de sortie d'usine.

 Cette fonction peut être protégée par un mot de passe (voir chapitre 6).

Note: si vous effectuez une opération de reset protégée par un mot de passe, celui-ci sera également supprimé (si besoin, insérer un nouveau mot de passe selon la procédure du parag. 6.1/a).

- Si vous désirez annuler les données activées, appuyer sur les quatre touches pendant environ 3 secondes. L'écran affichera tous les segments allumés (autotest général) (fig. 17).
- Ensuite, l'écran affichera pendant quelques secondes la version du protocole radio, la version du firmware installé et l'éventuelle révision (exemple sur la fig. 18), puis l'écran se présentera comme sur la figure 19 et le thermostat sera prêt à fonctionner.



Par cette opération, toutes les programmations effectuées seront perdues, le chrono-thermostat restaurera les paramètres d'usine.

Note : en cas de RESET du thermostat, le couplage avec le récepteur relatif (paragr. 3.9) n'est pas supprimé.

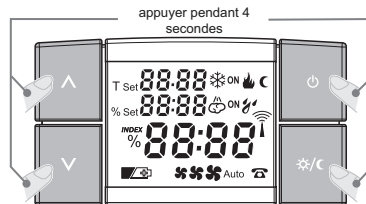

fig. 17

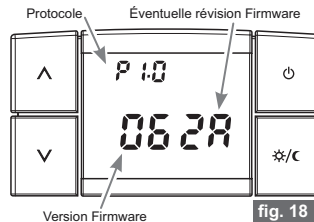

fig. 18

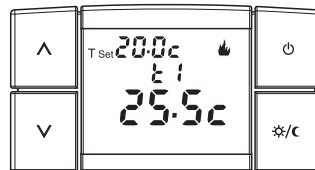

fig. 19

5 - RÉGLAGES DES FONCTIONS SPÉCIALES

5.1) MENU DE PROGRAMMATION







L'accès au menu de programmation est conseillé à l'installateur ou aux utilisateurs experts puisque la modification de certains paramètres pourrait compromettre le fonctionnement correct de l'installation.

Dans ce menu, il est possible de configurer une série de paramètres et/ou activer des fonctionnalités en option.





L'accès au menu de programmation des fonctions peut être protégé par un mot de passe (voir chapitre 6).

Depuis la condition de fonctionnement normal du thermostat (modalité OFF exclue), opérations à effectuer pour accéder au menu de programmation :

- Appuyer sur les touches  et  pendant 3 secondes (fig. 20).
- L'écran affichera pendant quelques secondes l'inscription **ME n U** **S E t** (fig. 20).
- Tout de suite après, l'écran affichera l'inscription **Set** et la modalité de fonctionnement configurée se met à clignoter (**HIVER**  ou **ÉTÉ** ) (exemple sur la fig. 21).

Ou bien : si vous avez précédemment programmé un mot de passe d'accès, l'écran se présente comme sur la figure 22.

- insérez le mot de passe selon la procédure indiquée dans le chapitre 6 ;
 - tout de suite après, l'écran affichera l'inscription **Set** et la modalité de fonctionnement configurée se met à clignoter (**HIVER**  ou **ÉTÉ** ) (exemple sur la fig. 21).
- Procéder au paramétrage des fonctions comme décrit dans les paragraphes suivants.

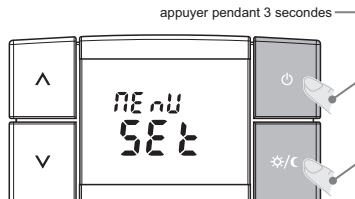

fig. 20

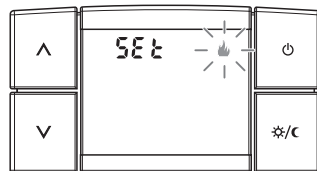

fig. 21

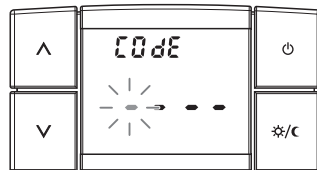

fig. 22

5 - RÉGLAGES DES FONCTIONS SPÉCIALES

5.2) LISTE DES FONCTIONS PRÉSENTES DANS LE MENU DE PROGRAMMATION

Après être entrés dans le menu de programmation (voir paragraphe 5.1), les paramètres/fonctions suivants peuvent être configurés et/ou modifiés (décrits dans le même ordre dans les paragraphes suivants) :

↓	• Configuration HIVER ❄️ / ÉTÉ ☀️	(paragraphe 5.2/a)
↓	• Paramétrage de la température (hystérésis)	(paragraphe 5.2/b)
↓	• Correction de la température ambiante relevée	(paragraphe 5.2/c)
↓	• Activation/exclusion de la température « t3 » Absence en HIVER ❄️ ...	(paragraphe 5.2/d)
↓	• Activation/exclusion de la température « t3 » Absence en ÉTÉ ☀️	(paragraphe 5.2/d)
	<i>Limite des valeurs de température configurables :</i>	
↓	• Blocage température « t1 » en HIVER ❄️	(paragraphe 5.2/e)
↓	• Blocage température « t2 » en HIVER ❄️	(paragraphe 5.2/e)
↓	• Blocage température « t2 » en ÉTÉ ☀️	(paragraphe 5.2/e)
↓	• Blocage température « t1 » en ÉTÉ ☀️	(paragraphe 5.2/e)
↓	• Activation, modification ou exclusion du mot de passe	(paragraphe 5.2/f - chapitre 6)
↓	• Affichage du type de protocole et version du Firmware	(paragraphe 5.2/g)

IMPORTANT : dans le menu, chaque fonction modifiée est confirmée :



- en appuyant brièvement sur la touche ☀️/❄️ (avec passage à la fonction suivante) ;
- en appuyant pendant 3 secondes sur la touche ☀️/❄️, permettant de sortir du menu et de revenir au programme précédemment configuré ;
- après deux minutes sans avoir appuyé sur aucune touche, l'appareil revient au programme précédemment configuré.

5 - RÉGLAGES DES FONCTIONS SPÉCIALES

FR

5.2/a) CONFIGURATION HIVER 🔥 / ÉTÉ ❄️

Il est possible de configurer la saison d'utilisation de l'installation :

🔥 = modalité HIVER (chauffage)
paramètres d'usine

❄️ = modalité ÉTÉ (climatisation)

- Pour sélectionner la modalité de fonctionnement désirée, appuyer sur une des touches **▲** ou **▼** :
le symbole (**HIVER** 🔥 ou **ÉTÉ** ❄️) clignote (ex. sur la fig. 23).
- Appuyer brièvement sur la touche **☀️/☾** pour passer à la fonction suivante (exemple sur la fig. 24).

ou bien la maintenir appuyée pendant 3 sec. pour sortir du menu de programmation.

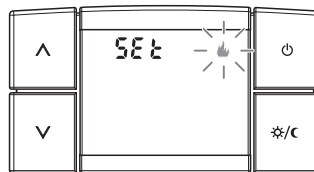

fig. 23

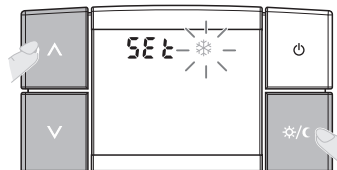

fig. 24

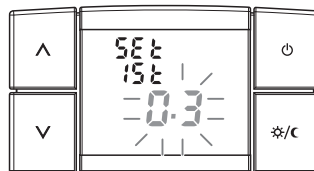



fig. 25

5 - RÉGLAGES DES FONCTIONS SPÉCIALES

5.2/b) PARAMÉTRAGE DE LA TEMPÉRATURE (hystérésis)

Le thermostat fonctionnent de manière **DIFFÉRENTIELLE** (ON/OFF) avec la valeur du différentiel thermique (**hystérésis**) préfixée en usine à **0,3°C**.

La valeur de l'hystérésis doit être configurée en fonction de l'inertie thermique de l'installation.

 *Nous vous conseillons une valeur basse pour des installations avec radiateurs (par exemple en fonte) et une valeur élevée pour les installations avec ventilo-convecteur.*

- En entrant dans la page-vidéo, l'écran affiche l'inscription **ISt** et la valeur du différentiel thermique configuré clignote (exemple sur la fig. 26 - paramètres de sortie d'usine **0,3**).
- Pour modifier la valeur (configurable de **0,2°C** à **0,7°C**) appuyer par impulsions sur une des touches **Λ** ou **∇** (exemple sur la fig. 27).
- Appuyer brièvement sur la touche  pour passer à la fonction suivante

ou bien la maintenir appuyée pendant 3 sec. pour sortir du menu de programmation.

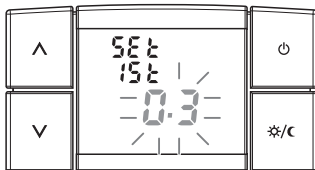

fig. 26

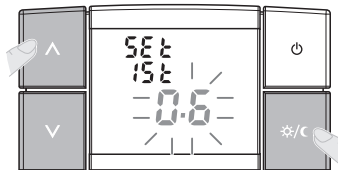
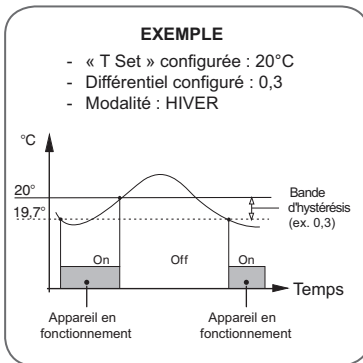

fig. 27

5 - RÉGLAGES DES FONCTIONS SPÉCIALES

FR

5.2/c) CORRECTION DE LA TEMPÉRATURE AMBIANTE RELEVÉE

Quel qu'en soit la raison, si le thermostat doit être installé dans une position dans laquelle la température mesurée puisse être influencée (par exemple : dans le mur périmétral qui en hiver est en moyenne plus froid que le reste de l'habitation), il est possible de configurer un Offset (une valeur de correction) de la température mesurée.

- En entrant dans la page-vidéo, l'écran affiche l'inscription **COrr** et la valeur de correction configurée clignote (exemple sur la fig. 28 - paramètres de sortie d'usine **0,0**).
- Pour modifier la valeur (configurable de **-1,9°C** à **+1,9°C**), appuyer sur une des touches **▲** ou **▼** (exemple sur la fig. 29).

La figure 29 présente l'exemple de configuration de la correction de température ambiante (offset) : **-0,5°C**.

- Appuyer brièvement sur la touche **☀/☾** pour passer à la fonction suivante (exemple sur la fig. 29 / 30).

ou bien la maintenir appuyée pendant 3 sec. pour sortir du menu de programmation.

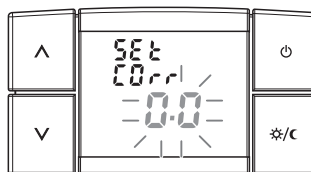

fig. 28

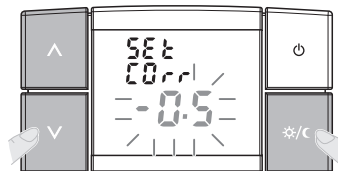

fig. 29

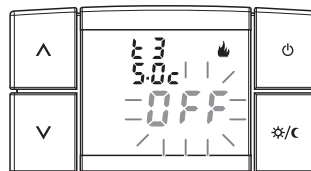

fig. 30

5 - RÉGLAGES DES FONCTIONS SPÉCIALES

5.2/d) ACTIVATION/EXCLUSION DE LA TEMPÉRATURE ABSENCE (t3) - en Hiver ❄️ et/ou en Été ☀️

Ces deux fonctions indépendantes (**HIVER** ❄️ ou **ÉTÉ** ☀️) permettent de désactiver la thermorégulation pendant les périodes de fonctionnement avec la température t3 Absence configurée. Dans le menu de programmation, les fonctions s'affichent selon la séquence suivante :

- activation/exclusion de la température « t3 » **HIVER** ❄️
- activation/exclusion de la température « t3 » **ÉTÉ** ☀️.

ⓘ Les deux fonctions (aussi bien en **HIVER** qu'en **ÉTÉ**) sont préfixées en usine dans l'état d'exclusion (OFF).

- En entrant dans la première page-vidéo, l'écran affiche (exemple sur la fig. 31) :
 - l'inscription **t3**,
 - la température de programmation configurée (paramètre d'usine) : **HIVER** ❄️ **5,0°C** ou bien **ÉTÉ** ☀️ **33°C**,
 - l'état de la fonction clignotant (**ON** ou bien **OFF**) (exemple sur la fig. 31 - paramètres d'usine **HIVER - OFF**).

- Pour modifier l'état de la fonction (exemple sur la fig. 32) :
 - appuyer sur la touche **^** pour « **ON** » (activée)
 - appuyer sur la touche **v** pour « **OFF** » (désactivée)
- Appuyer brièvement sur la touche ☀️/❄️ pour passer de la page-vidéo température « t3 » **HIVER** ❄️ à celle de la fonction « t3 - **ÉTÉ** » ☀️.

Ou bien la maintenir appuyée pendant au moins 3 sec. pour sortir du menu de programmation.

ⓘ Après avoir activé (ON) la fonction « t3 » et être sorti du menu de programmation, pour configurer le thermostat actif avec la température « t3 - Absence », procéder comme décrit dans le paragraphe 4.2/c.

Si vous excluez la fonction « t3 - Absence », en provenant du fonctionnement avec la température « t3 », en sortie du menu, vous retrouverez dans le niveau avec la température « t1 ».

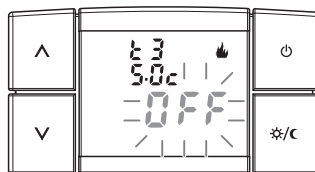

fig. 31

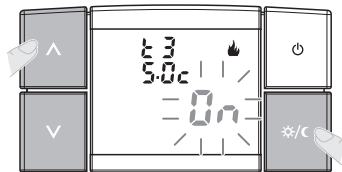

fig. 32

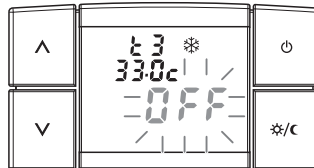





fig. 33

5 - RÉGLAGES DES FONCTIONS SPÉCIALES









FR

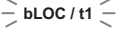

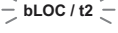
5.2/e) LIMITE MAX ET MIN DES VALEURS DE TEMPÉRATURE CONFIGURABLES

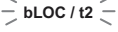
 Dans certains cas particuliers d'installation du thermostat, par exemple dans des bâtiments publics, des hôtels, etc., il pourrait être utile de limiter la **T Set** de température de « **t1 - Comfort** » et « **t2 - Economy** » pour éviter des configurations erronées par du personnel non autorisé.

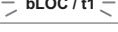
- La limitation de la température peut être appliquée aussi bien au fonctionnement « **HIVER** »  (chauffage) qu'au fonctionnement « **ÉTÉ** »  (climatisation).

Dans le menu de programmation, les fonctions s'affichent selon la séquence indiquée dans le tableau ci-dessous : pour passer d'une fonction de blocage à la fonction suivante, appuyer brièvement sur la touche .

Fonction <i>Configurer les blocages aux T Set souhaitées</i>	symboles affichés		températures configurables	
	clignotants alternés	fixes	maximale	minimale
1° • blocage température MAX configurable « t1 » Comfort HIVER 			39,0°C	« t2 » configurée
2° • blocage température MIN configurable « t2 » Economy HIVER 			« t1 » configurée	« t3 » configurée <i>(pour régler voir parag. 4.2/c)</i>
3° • blocage température MAX configurable « t2 » ÉTÉ Economy 			« t3 » configurée <i>(pour régler voir parag. 4.2/c)</i>	« t1 » configurée
4° • blocage température MIN configurable « t1 » Comfort ÉTÉ 			« t2 » configurée	4,0°C

 Après le 4° affichage de blocage, appuyer brièvement sur  permet de passer à la fonction suivante (paragr. 5.2/f)

Procéder à la configuration de chaque blocage souhaité en suivant la procédure décrite page suivante →

5 - RÉGLAGES DES FONCTIONS SPÉCIALES

Activation du blocage de la température

- En entrant dans la première page-vidéo, les inscriptions **t1** et **bLOC** s'affichent alternativement en clignotant et 4 tirets fixes (-----) fig. 34.

 Dans la configuration de base, les 4 tirets indiquent qu'aucun blocage n'est configuré -----

- Pour configurer la valeur de limitation de la température (blocage), appuyer sur les touches **▲** ou **▼** (exemple sur la fig. 35).

*Note : chaque pression des touches **▲** ou **▼** entraîne une variation de 0,5 degré ; les maintenir appuyés permet le défilement rapide des valeurs.*

- Appuyer brièvement sur la touche  pour confirmer et passer au blocage de la T Set température suivante.

Ou bien la maintenir appuyée pendant au moins 3 sec. pour sortir du menu de programmation.

Suppression du blocage de la température

- Pour toutes les quatre fonctions de limitation **T Set** de température,
- pour éliminer le blocage précédemment configuré, appuyer sur les touches **▲** ou **▼** jusqu'à visualiser « ----- » (exemple sur la fig. 34).
- Appuyer brièvement sur la touche  pour confirmer et passer à la fonction suivante.

Ou bien la maintenir appuyée pendant au moins 3 sec. pour sortir du menu de programmation.

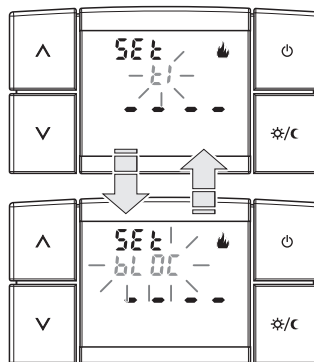

fig. 34



fig. 35

Ex. de blocage de la programmation de température
t1 Comfort MAX pour la modalité Hiver (chauffage)

5 - RÉGLAGES DES FONCTIONS SPÉCIALES

5.2/f) ACTIVATION, MODIFICATION OU EXCLUSION DU MOT DE PASSE

Certaines fonctions peuvent être protégées directement ou indirectement par un mot de passe pour éviter de mauvaises configurations par du personnel non autorisé.

En entrant dans la fonction MOT DE PASSE, il est possible de visualiser :

- l'inscription « **CoDe** » et « - - - - » si aucun mot de passe n'a été activé (fig. 36)
- l'inscription « **CoDe 2** » et « - - - - » s'il existe déjà un mot de passe (fig. 37)

IMPORTANT :

Pour connaître le fonctionnement correcte, voir le chapitre 6.

- Appuyer brièvement sur la touche ☀/☾ pour confirmer et passer à la fonction suivante.
Ou bien la maintenir appuyée pendant au moins 3 sec. pour sortir du menu de programmation.

5.2/g) AFFICHAGE DU TYPE DE PROTOCOLE ET DE VERSION DU FIRMWARE

Cette page affiche la version de protocole radio, la version du firmware installé et l'éventuelle révision (ex. sur la fig. 38).

- ⓘ *Aucune sélection ne peut être effectuée sur cette page. Ces paramètres sont nécessaires en cas de demande d'assistance technique*
- Appuyer brièvement sur la touche ☀/☾ pour revenir à la première fonction du menu de programmation « **Configuration HIVER** ❄ / **ÉTÉ** ❀ » (paragraphe 5.2/a).
- ⓘ *Appuyer pendant 3 secondes sur la touche ☀/☾ pour sortir du menu et revenir au programme précédemment configuré.*

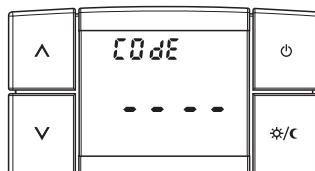

fig. 36

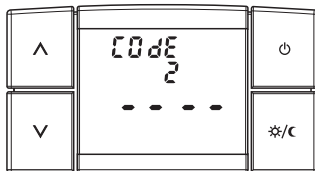

fig. 37

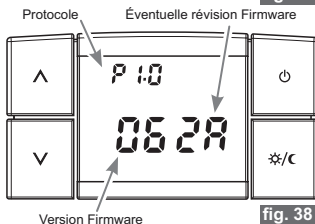

fig. 38

6 - MOT DE PASSE

6.1) ACTIVATION, MODIFICATION OU EXCLUSION DU MOT DE PASSE

Certaines fonctions peuvent être protégées directement ou indirectement par un mot de passe pour éviter de mauvaises configurations par du personnel non autorisé.





Les fonctions directement protégées par mot de passe sont :

- Couplage du chronothermostat au récepteur (paragraphe 3.9)
- Test de vérification de l'intensité du signal radio (paragraphe 3.10)
- Modification **T Set** de la température d'absence t3 (paragr. 4.2/c - 4.3)
- Passage de FONCTIONNEMENT NORMAL à OFF (arrêt) (paragraphe 4.2/d)
- Reset (paragraphe 4.4)
- Accès au MENU DE PROGRAMMATION (paragraphe 5.1)

Les fonctions indirectement protégée par un mot de passe sont présentes dans le « **MENU DE PROGRAMMATION** » (voir la liste dans le paragraphe 5.2).

 *Après deux minutes sans avoir appuyé sur aucune touche, la sélection est confirmée et l'appareil sort de la procédure, puis revient au programme précédemment configuré.*

6.1/a) PREMIÈRE ACTIVATION DU MOT DE PASSE

- Depuis le fonctionnement normal du thermostat, pour insérer un mot de passe, appuyer sur les touches  et  pendant 3 secondes pour accéder au « **MENU DE PROGRAMMATION** » (fig. 39).
- L'écran affichera pendant quelques secondes l'inscription **ME nU Set** (fig. 39).
- Tout de suite après, l'écran affiche l'inscription **SEt** et la modalité de fonctionnement configurée clignote (**HIVER**  ou **ÉTÉ** ) (ex. sur la fig. 40).
- Appuyer par impulsions neuf fois sur la touche  pour accéder à la page du mot de passe : l'écran affichera l'inscription « **COde** » et « **- - - -** » (fig. 41).

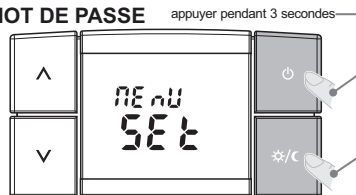

fig. 39

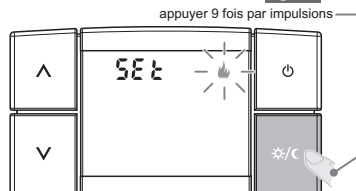

fig. 40

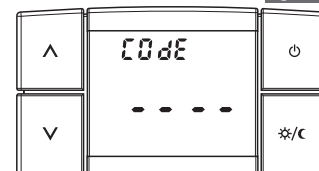



fig. 41

6 - MOT DE PASSE

- Configurer le numéro souhaité en utilisant les touches \wedge ou \vee ; Confirmer en appuyant sur la touche \odot/C (ex. sur la fig. 42).
- Effectuer la même procédure pour les trois autres tirets (par ex. fig. 43).
- Une fois confirmée avec la touche \odot/C , la dernière valeur du mot de passe est activée et l'écran affiche la fonction suivante (paragr. 5.2/g). Ou bien la maintenir appuyée pendant au moins 3 sec. pour sortir du menu de programmation et activer le mot de passe (fig. 43).

 Pour sortir des pages-écrans d'activation du mot de passe sans enregistrer aucun changement attendre environ 8 sec.

 Les tirets « - » ne sont pas compatibles avec des chiffres ; seul l'insertion de 4 tirets consécutifs comme le décrit le paragraphe 6.1/d permet de désactiver (supprimer) le mot de passe.

Exemple:

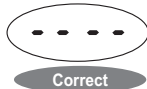



mot de passe désactivé

6.1/b) ACCÈS AUX FONCTIONS PROTÉGÉES

Si le mot de passe est activé et que vous essayez d'activer une des fonctions protégées, l'écran affichera l'inscription « **Code** » et le premier tiret à gauche se mettra à clignoter (fig. 44).

Si vous le connaissez, insérer le mot de passe en utilisant les touches \wedge ou \vee et confirmer chaque valeur en appuyant sur la touche \odot/C (voir procédure précédente).

-  Si vous avez inséré un mauvais mot de passe, l'écran affichera l'inscription **Err**. Après trois mauvaises tentatives, le thermostat revient au fonctionnement normal.
-  Si vous effectuez une opération de reset protégée par un mot de passe, celui-ci sera également supprimé. (si besoin, insérer un nouveau mot de passe selon la procédure du parag. 6.1/a).

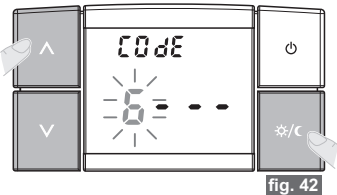
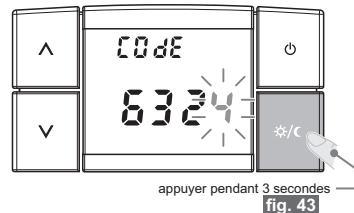
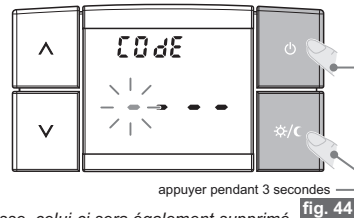

fig. 42



appuyer pendant 3 secondes

fig. 43





appuyer pendant 3 secondes



fig. 44



6 - MOT DE PASSE

6.1/c) MODIFICATION DU MOT DE PASSE

Pour modifier le mot de passe, procéder comme indiqué ci-dessous :

- Depuis le fonctionnement normal du thermostat, pour insérer un mot de passe, il faut appuyer sur les touches  et  pendant 3 secondes pour accéder au « **MENU DE PROGRAMMATION** »
L'inscription **COde** s'affichera sur l'écran et le premier tiret à gauche clignotera (voir fig. 44 de la page précédente).

- Insérer le **mot de passe actuel** en utilisant les touches \wedge ou \vee ; confirmer chaque valeur en appuyant sur la touche  (exemple sur la fig. 42 et 43).
- Une fois la dernière valeur confirmée, vous accéderez au menu de programmation et l'écran affichera la première fonction disponible (exemple sur la fig. 45)
- **Appuyer neuf fois sur la touche**  pour accéder à la page de visualisation d'insertion du mot de passe. L'écran affichera l'inscription « **COde 2** » et « - - - - » (fig. 46).

- Insérer le **nouveau mot de passe** en utilisant les touches \wedge ou \vee puis confirmer chaque valeur en appuyant sur la touche .
- Une fois avoir confirmé avec la touche  la dernière valeur, le nouveau mot de passe est activé et l'écran affiche la fonction suivante (fig. 47).

ou bien la maintenir appuyée pendant au moins 3 sec. pour sortir du menu de programmation et activer le mot de passe.

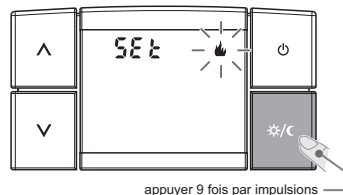

fig. 45

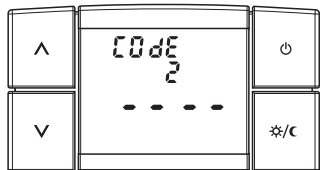

fig. 46

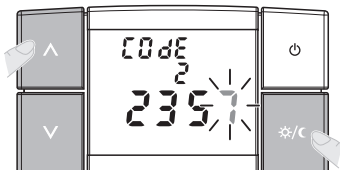

fig. 47

6 - MOT DE PASSE

6.1/d) SUPPRESSION DU MOT DE PASSE

Pour modifier le mot de passe, procéder comme indiqué ci-dessous :

- Procéder comme décrit dans le paragraphe précédent (6.1/c).

- Lorsque l'écran affiche l'inscription « **Code 2** » insérer comme mot de passe 4 tirets (----) et confirmer chaque « tiret » en appuyant sur la touche ☀/☾ (fig. 48/49).

- Une fois avoir confirmé avec la touche ☀/☾ le dernier tiret (fig, 50), **le mot de passe** est supprimé et l'écran affiche la fonction suivante.

ou bien la maintenir appuyée pendant au moins 3 sec. pour sortir du menu de programmation et supprimer le mot de passe.



En cas de perte ou d'oubli du mot de passe, contacter le centre d'assistance technique du producteur qui vous communiquera le mot de passe de déblocage.

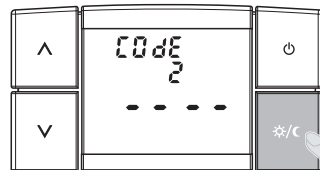

fig. 48

appuyer brièvement pour faire clignoter le 1^{er} tiret

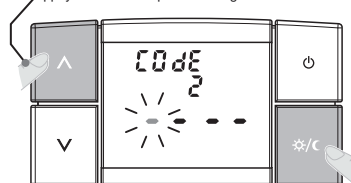
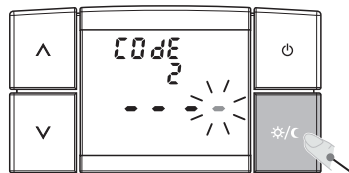

fig. 49



appuyer pendant 3 secondes

fig. 50

WIRELESS THERMOSTAT EQUIPPED WITH RADIO TRANSMITTER

ENGLISH

Wall mounting



Power supply: alkaline batteries
☀ Winter / ❄ Summer
2 temperature levels (Comfort / Economy)
+ 1 Absence temperature level



 WARNINGSpage 34	4 - USER MANUALpage 44
1 - TECHNICAL SPECIFICATIONpage 35	5 - SPECIAL FUNCTIONS SETTINGpage 50
2 - GENERAL VIEW, KEY FUNCTIONS AND DISPLAYpage 36	6 - PASSWORDpage 59
3 - INSTALLATIONpage 37	

PRESENTATION

The thermostat has been studied to operate in systems where it can be the only control of actuators or else can be coupled with other thermostats or chronothermostats.

It is equipped with a big, clear display so as to monitor all functions in real time. The "wireless" thermostat sends operating commands by means of radio frequency.

The signal sent can be received by a series of receivers which have the task of recognising and interpreting the signal, translating it into an operation to be performed (example: operation and/or display).

Ease of programming is the key feature of this device.

The thermostat regulates the temperature in ON/OFF differential mode and is adjustable from 0.2°C to 0.7°C, to the thermal inertia of your particular system.

Moreover, the thermostat can automatically anticipate ignition and inform the receiving system of a possible system fault.

Particular attention has been given to the energy saving factor: the option to block the set temperatures t1 (Comfort) and/or t2 (Economy), set temperatures t1/t2/t3 which can be set at any time and for any needs, enabling or disabling of temperature t3 (ex-Anti-freeze), all prevent energy from being wasted, which leads to economic savings (refer to the following pages for the description of these and other functions).

Other characteristics

- Room temperature display.
- Possibility of correction of the detected room temperature (OFFSET).
- Possibility of password entry to access settings for modification.
- Possibility of assignment to one or more receivers.
- Display indication of radio signal transmission.
- Complete shutdown of temperature control.
- Easy coupling of transmitter to the zone with self-learning.
- Transmission "test" signal to verify signal presence and range.
- Transmission to receiver of low battery level.
- Operational safety is ensured by a double transmission of information to the receiver.



WARNINGS



The installation and electrical connection of the devices and appliances must be implemented by person with electrotechnical expertise only and in conformity with current laws and regulations.

- Ensure the product is intact once it is removed from its packaging.
- Packaging components (any plastic bags, polystyrene protection, etc.) must be kept out of reach of children.
- Carefully read the instruction manual before using the product as it provides important guidelines regarding safety, installation and use.
The instruction manual must be preserved with care for future reference.
- Use only 1.5V type AA (LR6) alkaline batteries; the use of unsuitable batteries can cause malfunction and/or faulty viewing of the display.
- If necessary, clean the thermostat with a slightly damp cloth.



The product has been tested and its characteristics are guaranteed when alkaline DURACELL or ENERGIZER batteries are used.

Important: for system mode and operation of wireless temperature control and for proper installation, see also specific manual of the receiver.



Radio frequency waves emitted by the wireless thermostat are not a risk to human health.

Important: the manufacturer reserves the right to introduce any technical and/or constructive changes deemed necessary, with no prior notice.



DISPOSAL OF ELECTRICAL & ELECTRONIC EQUIPMENT

This symbol on the product or its packaging to indicates that this product shall not be treated as household waste.

Instead, it shall be handed over to the applicable collection point for the recycling of electrical and electronic equipment, such as for example:

- sales points, in case you buy a new and similar product;
- local collection points (waste collection centre, local recycling center, etc...).

By ensuring this product is disposed of correctly, you will help prevent potential negative consequence for the environment and human health, which could otherwise be caused by inappropriate waste handing of this product.

The recycling of materials will help to conserve natural resources. For more detailed information about recycling of this product, please contact your local city office, your house hold waste disposal service or the shop where you purchased the product.



1 - TECHNICAL SPECIFICATIONS

- Power supply:.....N° 2 x 1.5 V type AA (LR6) alkaline batteries
- Autonomy:.....approx. 3 years
- Time remaining from when
"Battery Low" symbol appears ..... 30 days
- Control output:.....via radio (to an actuator receiver of the "Wireless
Temperature Control" family)
- Antenna:.....built into the device
- Radio emission:the device intentionally emits radio waves
on the frequency band of "868-868.6" MHZ,
with a maximum power of less than 25mW e.r.p
- Maximum signal range in a clear area:80 metres
- Maximum signal range in the presence of walls or obstacles:.....30 metres (in accordance with chapter 3.7)
- Software:Class A
- Insulation type:.....Class III
- Degree of protection:.....IP 30
- Pollution rating:normal
- Type of installation:wall mounted
- Room temperature display range:.....- 5°C + +39°C
- Ambient temperature indicator resolution:0.1°C
- Set temperature setting adjustment field:(t1 Comfort / t2 Economy) +4°C + +39°C (restrictable)
- t3 set temperature setting adjustment field (Absence):excludable or adjustable from + 4°C to + 39°C (default 5°C)
(in Winter mode = default 5°C - Summer = default 33°C)
- Setting temperature resolution:0.5°C
- Room temperature detection correction (OFF-SET):.....adjustable from -1.9°C to +1.9°C (default 0.0°C)
- Differential ON/OFF temperature adjustment method:adjustable from 0.2°C to 0.7°C (default 0.3°C)
- Energy classification:ErP: Class I; 1% Reg. EU 811/2013
- Thermal gradient:max 1°K / 15 min
- Operating temperature limits:.....-5°C + +55°C
- Storing temperature limits:-10°C + +65°C



*When the room temperature blinks, display range (-5°C or 39.9°C) has been exceeded.
Err indicates that heat control activity has been suspended due to probe error.*

2 - GENERAL VIEW AND KEY FUNCTIONS AND DISPLAY

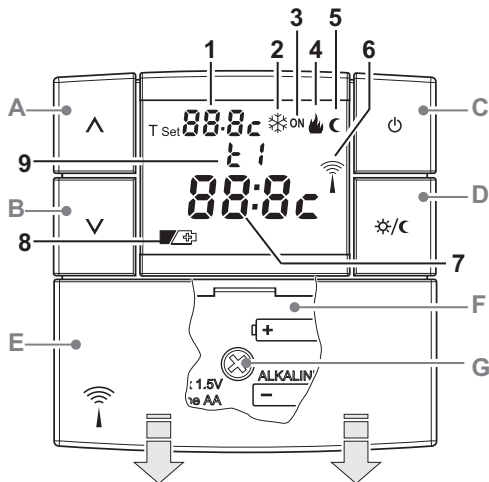

- E. Sliding battery compartment cover
- F. Battery compartment
- G. Screw for fastening device to wall-mounted base

Key functions:

- A. **UP** \wedge increases the value of a setting
- B. **DOWN** \vee decreases the value of a setting
- C. Key ⏻ system shutdown (**OFF**)
- D. Key to set "t2" Economy (energy saving) temperature / "t1" Comfort or vice versa
Confirm operation inside the prog. menu

 More particular key functions are described in the specific paragraphs.

Display:

1. Displays the set **T set** temperature
2. Cooling program enabled (❄ Summer)
3. System in operation indicator:
 - blinking **ON** + 🔥 (e.g. boiler in operation)
 - blinking **ON** + ❄ (e.g. air conditioner in operation)
4. Heating program enabled (🔥 Winter)
5. t2 temp. Economy (energy saving) operation enabled icon ⏻
6. Radio signal transmission in progress
7. Room temperature reading
8. Low battery indicator (replace within 30 days)
9. Enabled temperature indication:
 - **t1 Comfort**
 - **t2 Economy** (energy saving)
 - **t3 Absence**

3 - INSTALLATION

EN

3.1) OVERALL DIMENSIONS

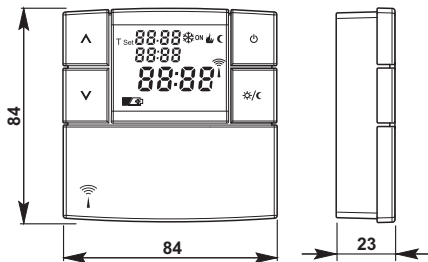

3.2) INSTALLATION STANDARDS

Thermostat installation: independent-fixed

- Install the thermostat far from sources of heat, windows and anything that may alter standard operation.

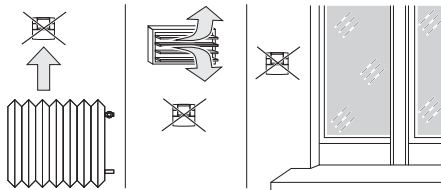

3.3) FASTENING THE WALL-MOUNTED BASE

- Install the thermostat at approx. 1.5 + 1.6 m.

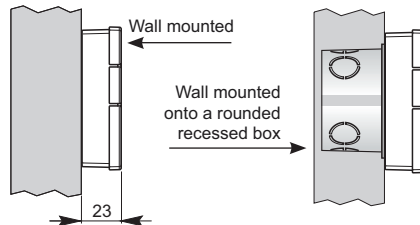
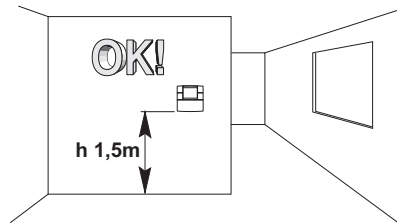

3 - INSTALLATION

3.4) PRELIMINARY OPERATIONS

- After unscrewing the fastening screw, separate the base from the thermostat by levering with a screwdriver in the slot at the bottom of the device.

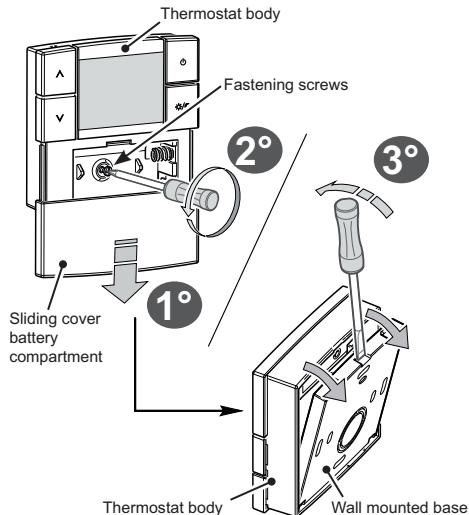

3.5) FASTENING THE WALL-MOUNTED BASE

- Fasten to the wall or to the rounded recessed box via the relative holes "A".

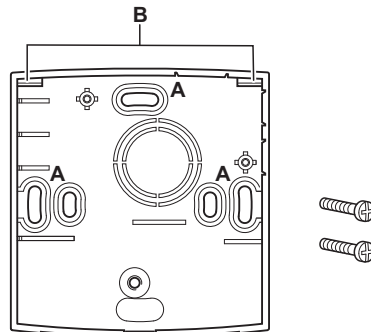

A - fastening holes

B- cables for thermostat coupling

- The back of the base is designed to apply adhesive for securing it to the wall.

 Table base available (optional)



3 - INSTALLATION

EN

3.6) THERMOSTAT FASTENING OR REMOVING

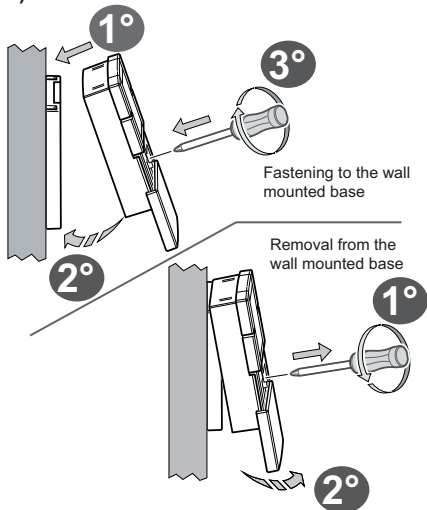

- ⓘ To ensure the thermostat is fitted correctly to the wall mounted base, the latter must not be bent due to the screws being tightened too much to the rounded recessed box.

3.7) INSTRUCTIONS FOR THE INSTALLER

- Thermostat data is sent entirely via radio. For this reason, during installation, always take into account some necessary precautions to avoiding limiting or, in some cases, inhibiting radio wave range; namely:
 - install the device away from furniture or metal structures that could alter or shield the propagation of radio signals
 - ensure that there are no other electric or electronic devices (TV, microwave, etc.) within at least 1 metre from the device
 - if possible, install the device in a central position if the apartment is made up of several floors, install the device on a middle floor.
- In the absence of barriers between the thermostat and control elements (valves, receiver, etc.) flow rate in "free air" is about 80 m (see "technical specifications").

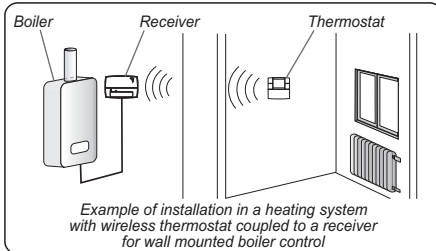

3 - INSTALLATION

- i** With support from the "test" function (see paragraphs 3.9 and 3.10) it is possible to check the optimal position (the best signal reception) in advance for thermostat and receiver installation.

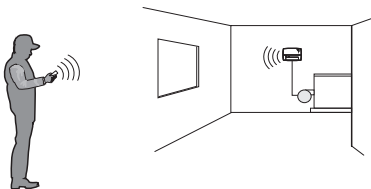

Range decreases significantly when the components are interposed between the obstacles. This attenuation varies in different degrees depending on the type of material the walls or barriers to cross are made of. The presence of noise or electromagnetic interference sources can also reduce the indicated radio range. Below are some examples of mitigation related to materials, which impact on the "Free air" range declared above.

DENSE VEGETATION

trees, hedges, shrubs, etc.
radio range reduction of 10% + 25%



**WOOD OR
PLASTERBOARD WALLS**
radio range reduction of 10% + 30%

BRICK OR STONE WALLS
radio range reduction of 40% + 60%



CONCRETE WALLS
radio range reduction
of 50% + 70%

METAL WALLS and/or FLOORS
radio range reduction of 65% + 90%



3 - INSTALLATION

3.8) INSERTING OR REPLACING BATTERIES

- Slide the cover as shown in figure "A".
- Insert or replace with n°2 x 1.5V batteries type AA-LR6 ensuring to place the poles correctly (fig."B").

ONLY USE GOOD QUALITY ALKALINE BATTERIES

(Duracell or Energizer are recommended)

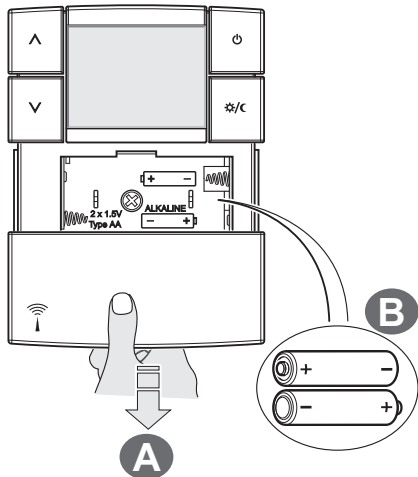

Attention: battery life may be more than 3 years. However, it is recommended to replace them at least every 36 months to avoid them running out when you are away (e.g. Christmas holidays, etc.).

IMPORTANT!

*The thermostat saves set data in its internal memory. When batteries are removed, the display stays on for a few seconds, then it switches off. When the new batteries are inserted, a **Load** message (about 2 seconds) indicates that the software is loading data in the memory and the last active configuration will be displayed.*



For convenience and installation requirements, all programming and testing operations can be performed before setting the thermostat to the wall mounted base.



Very low differential on/off values, for example 0.2°C (see paragraph 5.2/b) may result in increased frequency of control transmission to the receiver, resulting in more rapid battery depletion.



Dispose of spent batteries in the appropriate containers and as required by the environmental protection regulations.

3 - INSTALLATION

3.9) COUPLING THE THERMOSTAT TO THE RECEIVER (self-learning)



Carefully review the receiver instruction sheet for this operation

PRELIMINARY OPERATIONS

- Install and power the receiver.
- Program the thermostat if you wish to set special functions according to your temperature control system type, as per chapter 5.



This function can be protected by a password (see chapter 6).

ON THE THERMOSTAT

- Press keys **▲** and **▼** for 4 seconds; a **rF tESt** message will appear on the display (fig. "1").
- The symbol of an antenna  will blink on the display every 3 seconds (fig. "1").

ON THE RECEIVER

- Perform coupling instructions indicated in the receiver instructions manual.

ON THE THERMOSTAT

(coupling operations output)

- Press keys **▲** and **▼** briefly (at least 1 second). The program previously in progress will appear on the display (example in fig. "2"). The thermostat is coupled to the receiver.

Note: in the event of thermostat RESET, coupling with a receiver will not be cancelled.

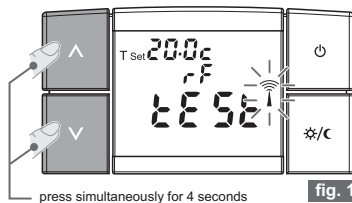

fig. 1



Test signal transmission will remain active for 3 minutes maximum.

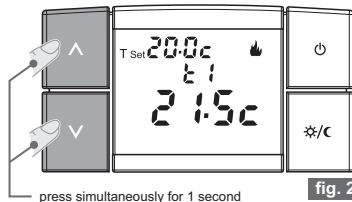

fig. 2

3 - INSTALLATION

EN

3.10) RADIO SIGNAL INTENSITY VERIFICATION TEST



Carefully review the receiver instruction sheet for this operation.



This function can be protected by a password (see chapter 6).

ON THE THERMOSTAT

- Press keys **▲** and **▼** for 7 seconds; a **rF bEEP** message will appear on the display.
- The symbol of an antenna  will blink on the display every 3 seconds (fig. "3").

ON THE RECEIVER

- At every signal reception, 1, 2 or 3 brief acoustic signals will be emitted, based on intensity (1= LOW, 2 = MEDIUM, 3 = HIGH) of the received signal.
- The corresponding LED "_" will blink.
- The **3 VMETER LEDs** (indicator of signal intensity) will light up briefly at each signal reception, depending on the intensity of the received signal.

DEACTIVATING the "radio signal intensity verification test" operation

ON THE THERMOSTAT

- Press keys **▲** and **▼** briefly (at least 1 second) (example in fig. "4").
- The program previously in progress will appear on the display.

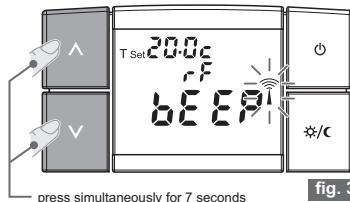

press simultaneously for 7 seconds

fig. 3



Test signal transmission will remain active for 3 minutes maximum.

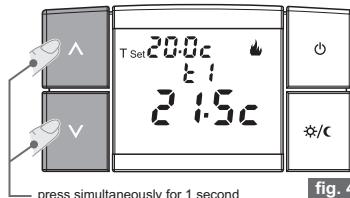







press simultaneously for 1 second

fig. 4

4 - USER MANUAL

4.1) OPERATING MODES

The thermostat has 7 operation modes:

Display symbols	Operating modes
 t1	WINTER = heating (default setting) with t1 COMFORT temperature
 t2	Reduction in winter mode = heating with t2 ECONOMY temperature (energy saving)
 t1	SUMMER = cooling with t1 COMFORT temperature
 t2	Reduction in summer mode = cooling with t2 ECONOMY (energy saving) temperature
 t3	Assistance (t3) temperature activation - in Winter : the connected device will begin operation if room temperature goes below the set T Set temperature. - in Summer : the connected device will begin operation if room temperature goes above the set T Set temperature.
 t3	<i>Note: this operating mode is only possible if (On) is enabled on the programming menu (par. 5.2/d).</i>
OFF	Thermostat off connected device will be fully disabled.

Examples of displays according to desired operating mode:



Winter mode
Comfort temperature



Winter mode
Economy temperature



Winter mode
Absence temperature



Summer mode
Absence temperature



OFF mode
thermostat off



4 - USER MANUAL

EN

4.2) CHANGING OPERATION MODE

4.2/a) Changing from “t1” Comfort temperature to “t2” Economy temperature (energy saving) and vice versa.

From normal thermostat operating conditions:

- Press  / , the display will show the relative symbol and set temperature (e.g. fig. “5” and “6”).

The figures below show how to switch from **WINTER** mode with temperature **t1** COMFORT to relative temperature **t2** ECONOMY (energy saving) and vice versa.

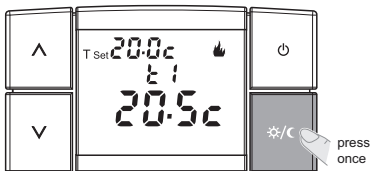

fig. 5

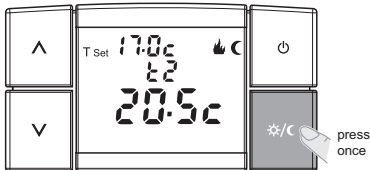





fig. 6

4.2/b) Changing from WINTER to SUMMER and vice versa

 Setting this function can be performed from the **programming menu** (see chapter 5.1 and par. 5.2/a).

 Access to the programming menu can be protected by a password (see chapter 6).

- The set mode is highlighted by a relative symbol:

 = WINTER mode (heating)
default setting

 = SUMMER mode (cooling)

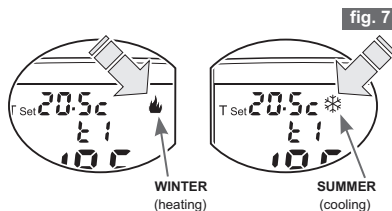

fig. 7

4 - USER MANUAL

4.2/c) t3 Absence temperature operating activation





Can be set **ONLY** when t3 Absence temperature is "On" (see chapter 5 - paragraph 5.2/d)







Access to the programming menu can be protected by a password (see chapter 6).

From normal thermostat operating conditions:

- Keep  pressed for 3 seconds, then release.
The message **t3**, the set **T Set** temperature and the detected room temperature will appear on the display (e.g. fig. "8" and "9").
- In this condition, the connected device will begin operation if room temperature goes below the set **T Set** temperature (in "WINTER" mode ) or goes over the set **T Set** temperature (in "SUMMER" mode )

Important:

during **t3 Absence** operating periods, temperature control is active with the default set temperature at **5.0°C** in "WINTER"  and at **33°C** in "SUMMER" .

It will however be possible to modify (increase or decrease) the set **T Set** according to needs with keys  or . The value changes by 0.5°C every time the key is pressed.



Modification of **t3 Absence** temperature can be protected by a password (see chapter 6).

• To exit from the function:



- press  to return to the previously set program (example in fig. "10")
- otherwise, press  for 3 seconds; the thermostat will switch off and **OFF** will appear on the display (see next paragraph).

fig. 8



E.g. of Winter mode, t3 Absence temperature operating activation

fig. 9

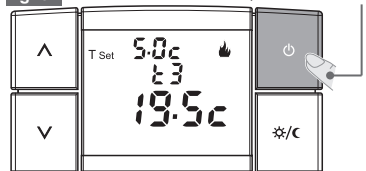
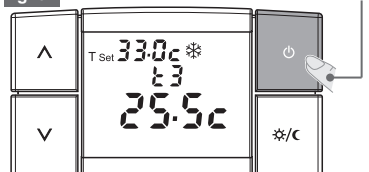

E.g. of Summer mode, t3 Absence temperature operating activation

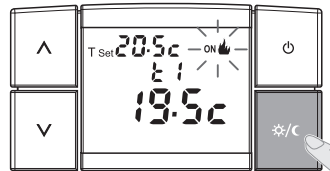

fig. 10

4 - USER MANUAL

4.2/d) Changing from NORMAL OPERATION to OFF (shutdown)

This condition blocks thermostat functions during periods when neither heating nor cooling operations are necessary. It puts devices (transmitter and receivers only where present) a low energy consumption condition.



This function can be protected by a password (see chapter 6).

From normal thermostat operating conditions:

- Press  for 6 seconds. **OFF** will appear on the display together with the last detected temperature (example in fig. "11").



To keep battery consumption to a minimum, the room temperature displayed on the thermostat is only updated every 30 minutes.



In the event of a flat batteries in this condition, the below symbol will be enabled on the display: .

- To restart the system, press  for 1 second. The last set program will appear on the display (example in fig. "13").

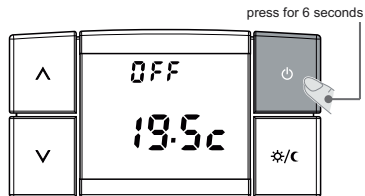

fig. 11

room temperature reading update every 30 minutes only

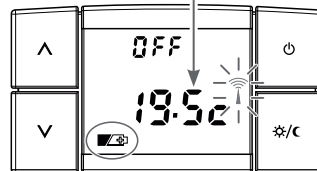

fig. 12

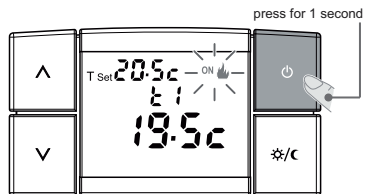

fig. 13

4 - USER MANUAL

4.3) CHANGING T Set TEMPERATURE:

t1 (comfort), t2 (economy), t3 (absence)

- If default set temperatures:

t1 = 20.0°C, **t2** = 17.0°C, **t3** = 5.0°C (for WINTER) 🔥

t1 = 24.0°C, **t2** = 27.0°C, **t3** = 33.0°C (for SUMMER) ❄️

do not happen to be suitable, they can be changed accordingly from +4 °C to +39°C, by pressing the relative keys.

From thermostat operation in progress mode:

to modify set T Set temperature, press **Λ** or **∇** (fig. "15").

*Note: every time the **Λ** or **∇** key is pressed, the temperature will change by 0.5 degrees. Keep either button pressed to activate the rapid scroll.*

- System activation is signalled by the **WINTER** 🔥 or **SUMMER** ❄️ symbol plus blinking **ON** (e.g. in fig. "15").



The thermostat will accept temperature values that satisfy the following conditions:

WINTER- **t1** greater than or equal to **t2** greater than or equal to **t3**

SUMMER- **t3** greater than or equal to **t2** greater than or equal to **t1**

- To modify set T Set Absence (t3) temperature, it has to be previously enabled (On) from the programming menu (see paragraph 5.2/d)



In addition, modification of set **t3 Absence** T Set temperature can be protected by a password (see chapter 6)

Important: set temperatures t1 (comfort) and/or t2 (economy) in Winter and/or Summer mode can be limited (see paragraph 5.2/e). In the event of modification, the T Set temperature blinks to indicate any Blocks (example in figure "16").

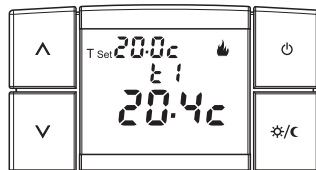

fig. 14

example: Winter operation and heating activated

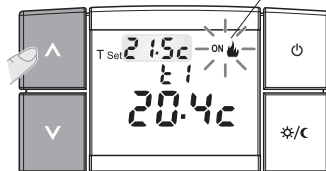

fig. 15

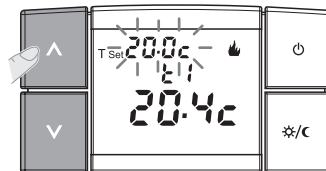

fig. 16

4 - USER MANUAL

4.4) RESET

It is recommended that the installer or expert users access the Reset operation since all settings previously implemented in accordance with the type of system will be lost. Once this Reset operation is implemented, the thermostat restores all the default settings

 **This function can be protected by a password (see chapter 6).**

Note: if a reset operation protected by a password is performed, this too will be cancelled (to enter a new password, see procedure in par.6.1/a).

- To cancel entered data, keep all four keys pressed for about 3 seconds.
All sections that are on will appear on the display (general autotest) (fig. "17").
- The radio protocol, installed firmware version and any revisions will then appear on the display (example in fig. "18"). Afterwards, the display will appear as in figure "19" and the thermostat will be ready for operation.



With this operation, all program settings are lost as the thermostat resets the default settings.

Note: in the event of thermostat RESET, coupling with a receiver (par. 3.9) will not be cancelled.

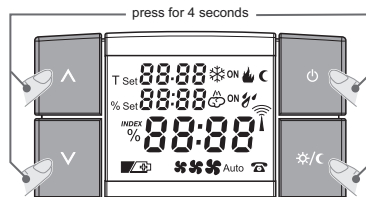

fig. 17

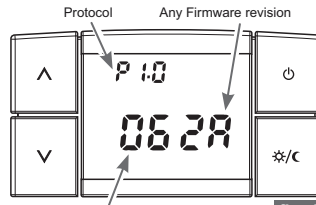

fig. 18

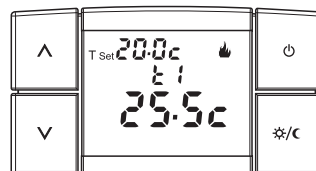

fig. 19

5 - SPECIAL FUNCTIONS SETTINGS

5.1) PROGRAMMING MENU



It is advisable to allow programming menu access to the installer or expert users since modifications to some settings could compromise proper system operation.

It is possible to set a series of parameters and/or activate optional functions from this menu.



Access to the programming menu can be protected by a password (see chapter 6).

To access the programming menu from normal thermostat operating conditions (not including OFF mode):

- Press keys and for 3 seconds (fig. "20").
- **MEnU Set** will appear on the display for a few seconds (figure "20").
- Immediately after, **Set** and the blinking set operating mode (**WINTER** or **SUMMER**) will appear on the display (example in fig. "21").

Or: if a display access password was previously programmed, the display will look like figure "22".

- enter the password as per procedure described in chapter 6
 - immediately after, **Set** and the blinking set operating mode (**WINTER** or **SUMMER**) will appear on the display (example in fig. "21").
- Set functions as described in the following paragraphs.

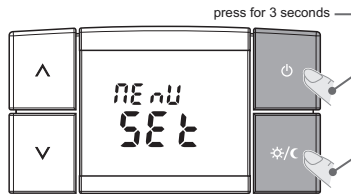

fig. 20

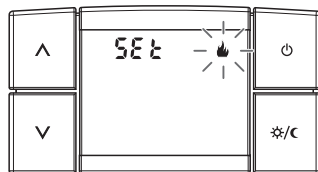

fig. 21

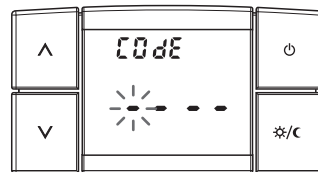

fig. 22

5 - SPECIAL FUNCTIONS SETTINGS

5.2) LIST OF FUNCTIONS PRESENT IN THE PROGRAMMING MENU

After accessing the programming menu (see paragraph 5.1), the following parameters/functions can be set and/or modified (described in the same order in the following paragraphs):

• WINTER ❄️ / SUMMER ☀️ setting.....	(paragraph 5.2/a)
• Temperature (hysteresis) setting.....	(paragraph 5.2/b)
• Correcting detected room temperature	(paragraph 5.2/c)
• Enabling/excluding “t3” Absence temperature in WINTER ❄️	(paragraph 5.2/d)
• Enabling/excluding “t3” Absence temperature in SUMMER ☀️.....	(paragraph 5.2/d)
<i>Limiting the temperature setting values:</i>	
• “t1” temperature block in WINTER ❄️	(paragraph 5.2/e)
• “t2” temperature block in WINTER ❄️	(paragraph 5.2/e)
• “t2” temperature block in SUMMER ☀️	(paragraph 5.2/e)
• “t1” temperature block in SUMMER ☀️	(paragraph 5.2/e)
• Password entry, modification, disabling	(paragraph 5.2/f - chapter 6)
• Viewing the protocol type and firmware version.....	(paragraph 5.2/g)

IMPORTANT: each modified function is confirmed within the menu:



- briefly pressing ☀️/❄️ (passing to the next function);
- pressing key ☀️/❄️ for 3 seconds, with resulting exit from menu and return to previously set program;
- after two minutes without any key being pressed, resulting return to the previously set program.

5 - SPECIAL FUNCTIONS SETTINGS

5.2/a) WINTER 🔥 / SUMMER ❄️

It is possible to set system season use:

🔥 = **WINTER mode (heating)**
default setting

❄️ = **SUMMER mode (cooling)**

- To select the desired operating mode, press **▲** or **▼**:
the symbol (**WINTER** 🔥 or **SUMMER** ❄️) will blink (e.g. fig. "23").
- Briefly press **☀️/°C** to pass to the following function (example in fig. "24").

or keep pressed for at least 3 seconds to exit from the programming menu.

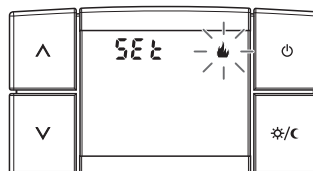

fig. 23

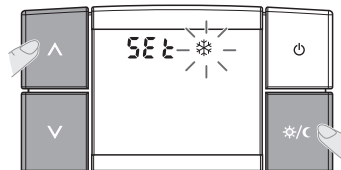

fig. 24

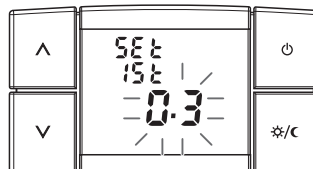



fig. 25

5 - SPECIAL FUNCTIONS SETTINGS

EN

5.2/b) SETTING TEMPERATURE (hysteresis)

The thermostat is default set to work in **DIFFERENTIAL (ON/OFF)** mode with a default differential temperature value (**hysteresis**) of **0.3°C**. The hysteresis value must be set according to the system's thermal inertia.

 A low value is recommended for systems with radiators (e.g. cast iron) and a high value for systems with Fan coils.

- Accessing the screen, **1St** and the blinking set thermal differential value appear (example in fig. "26" - default setting **0.3**).
- Modify the value (settable from **0.2 to 0.7°C**) using the keys **▲** or **▼** (example in fig. "27"). Example of thermal differential temperature (hysteresis) setting in figure "27": **0.6°C**.
- Briefly press  to pass to the next function

or keep pressed for at least 3 seconds to exit from the programming menu.

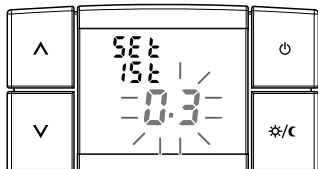

fig. 26

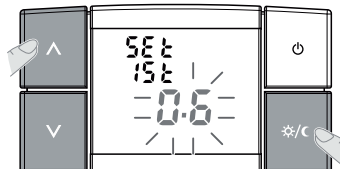
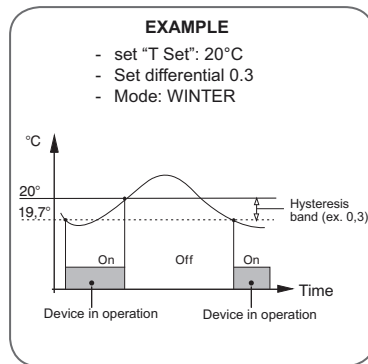

fig. 27

5 - SPECIAL FUNCTIONS SETTINGS

5.2/c) DETECTED ROOM TEMPERATURE CORRECTION

If for any reason the thermostat must be installed in a position where the detected temperature can be affected (e.g. an external wall, which is generally colder than the rest of the house in winter), an Offset value (correction value) can be set for the detected room temperature.

- Accessing the screen, **COrr** and the blinking setting correction value will appear (example in fig."28" - default setting **0.0**).
- Modify the value (settable from **-1.9** to **1.9°C**) using the keys **Λ** or **∇** (example in fig. "29").

Example of room temperature correction setting (offset) in figure "29": **-0.5°C**.

- Briefly press **☼/C** to pass to the following function (example in fig. "29" / "30").

or keep pressed for at least 3 seconds to exit from the programming menu.

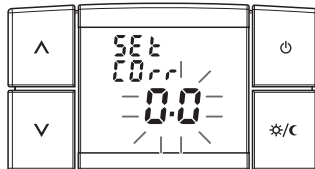

fig. 28

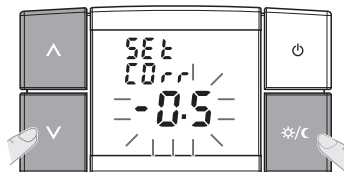

fig. 29

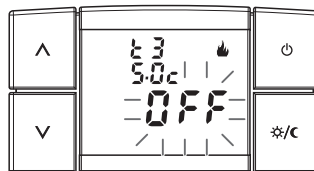



fig. 30



5 - SPECIAL FUNCTIONS SETTINGS

EN





5.2/d) ENABLING/EXCLUDING ABSENCE TEMPERATURE (t3) - in Winter and/or in Summer

These two independent functions (**WINTER**  or **SUMMER** ) allow temperature control to be deactivated when operating with Absence temperature **t3** selected.

Functions are displayed in this sequence in the programming menu:

- enabling/excluding "t3" **WINTER** 
- enabling/excluding "t3" **SUMMER** .

 Both functions (both in **WINTER** and in **SUMMER**) are default set to be excluded (OFF).

- Seen from the first screen (example in fig. "31"):
 - **t3**,
 - the set temperature (default setting:
WINTER  5.0°C or **SUMMER**  33°C),
 - blinking function status (**ON** or **OFF**) (example in fig. "31" - default setting **WINTER - OFF**).
- To modify function status (example in fig. "32"):
 - press **^** for "**ON**" (enabled)
 - press **v** for "**OFF**" (disabled).
- Briefly press  to pass to the "t3" **WINTER**  screen to the "t3" - **SUMMER**  screen.

Alternatively, keep pressed for at least 3 seconds to exit from the programming menu.

 After having activated (ON) the "t3" function and exiting from the programming menu, operate as described in paragraph "4.2/c" to set the thermostat in "t3 - Absence" temperature function. If you exclude "t3 - Absence" function from "t3" temperature operation, you will be at "t1" temperature level upon exit.

- From the display show in fig. "33", press key  to pass to the next function (see paragraph 5.2/e).

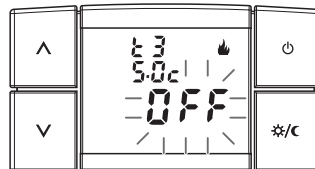

fig. 31

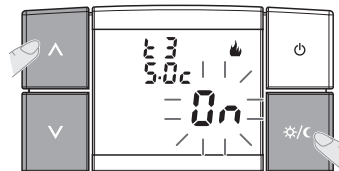

fig. 32

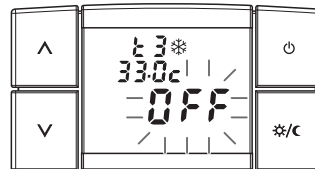



fig. 33

5 - SPECIAL FUNCTIONS SETTINGS











5.2/e) LIMITING MAX AND MIN TEMPERATURE SETTING VALUES



 In some particular thermostat installations, for instance in public offices, hotels, etc., it may be useful to limit **T Set** temperature setting to **"t1 - Comfort"** and **"t2 - Economy"** to avoid incorrect settings being entered by unauthorised personnel.

- Such limits can be applied to both "WINTER"  (heating) and "SUMMER"  (cooling) modes.

Functions are displayed in this sequence in the programming menu as per the table below:

To pass from one block function to the next, briefly press .

Function Setting blocks at desired T Set	Lit symbols		Settable temperatures	
	blinking alternating	fixed	maximum	minimum
1° • MAX settable temperature block  → "t1" WINTER Comfort	 bLOC / t1		39.0°C	"t2" set
2° • MIN settable temperature block  → "t2" WINTER Economy	 bLOC / t2		"t1" set	"t3" set <i>(to set, see par. 4.2/c)</i>
3° • MAX settable temperature block  → "t2" SUMMER Economy	 bLOC / t2		"t3" set <i>(to set, see par. 4.2/c)</i>	"t1" set
4° • MIN settable temperature block "t1" SUMMER Comfort	 bLOC / t1		"t2" set	4.0°C

 After **4°** brief display of the block,  the display passes to the next function (par. 5.2/f)

Proceed with setting each single desired block as per procedure on the following page →

5 - SPECIAL FUNCTIONS SETTINGS

EN

Temperature block enable

- Accessing the first screen, **t1** and blinking **bLOC** alternating with 4 fixed hyphens (-----) fig. "34" will be displayed.
- ⓘ *The basic setup does not contain any blocked settings, as displayed by the 4 hyphens -----.*
- To set the temperature limit value (block), press **▲** or **▼** (example in fig. "35").

Note: every time the ▲ or ▼ key is pressed, the temperature will change by 0.5 degrees. Keep either button pressed to activate the rapid scroll.

- Briefly press **☀/☾** to confirm and pass to the next set T Set temperature block;

alternatively, keep pressed for at least 3 seconds to exit from the programming menu.

Deleting temperature blocks

- In all four T Set temperature limit functions,
- to eliminate previously set blocks, press **▲** or **▼** until "-----" is displayed (example in fig. "34").
- Briefly press **☀/☾** to confirm and pass to the next function; alternatively, keep pressed for at least 3 seconds to exit from the programming menu.

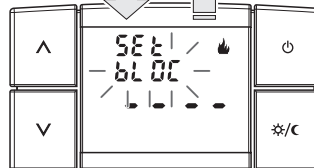
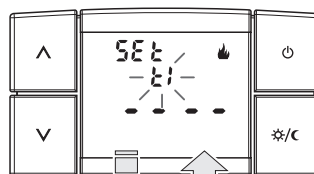

fig. 34

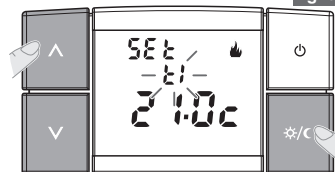

fig. 35

E.g. t1 Comfort set temperature MAX block for Winter mode (heating)

5 - SPECIAL FUNCTIONS SETTINGS

5.2/f) ENABLING, MODIFYING OR DELETING THE PASSWORD

Some functions can be protected directly or indirectly by a password to avoid incorrect settings being entered by unauthorised personnel. Access PASSWORD function to view:

- the message "**COdE**" and "----" if no password has been entered (fig. "36")
- the message "**COdE 2**" and "----" if a password is present (fig. "37")





IMPORTANT:

See chapter 6 for information regarding proper operation.

- Briefly press  to confirm and pass to the next function; alternatively, keep pressed for at least 3 seconds to exit from the programming menu.

5.2/g) VIEWING THE PROTOCOL TYPE AND FIRMWARE VERSION

The radio protocol, installed firmware version and any revisions will appear on the display for 5 seconds (e.g. fig. "38").

- ⓘ *No selection can be made on this page. These parameters are required in case of requests for technical assistance.*
- Briefly press  to return to the first programming menu function "**WINTER**  / **SUMMER**  setting" (paragraph 5.2/a).
- ⓘ *Press  for 3 seconds to exit from the menu and return to the previously set program.*

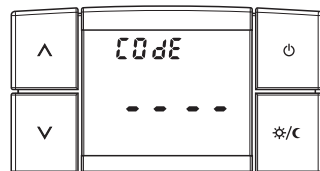

fig. 36

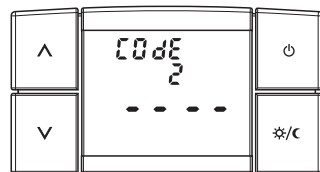

fig. 37

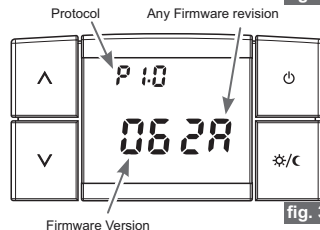

fig. 38

6 - PASSWORD

EN

6.1) ENABLING, MODIFYING OR DELETING THE PASSWORD

Some functions can be protected directly or indirectly by a password to avoid incorrect settings being entered by unauthorised personnel.





Functions directly protected by a password are:

- Coupling the chronothermostat to the receiver (paragraph 3.9)
- Radio signal intensity verification test (paragraph 3.10)
- Modifying **T Set** absence temperature t3 (paragraph 4.2/c - 4.3)
- Changing from NORMAL OPERATION to OFF (shutdown) (paragraph 4.2/d)
- Reset (paragraph 4.4)
- Accessing the PROGRAMMING MENU (paragraph 5.1)

The functions protected indirectly by a password are present in the "**PROGRAMMING MENU**" (see list paragraph 5.2).

 After two minutes without any key being pressed, the selection will be confirmed and you will exit from the program and then return to the previously set program.

6.1/a) FIRST PASSWORD ENTRY

- To enter a password in normal thermostat operation, press  and  for 3 seconds to access the "**PROGRAMMING MENU**".
- **MEnU Set** will appear on the display for a few seconds (fig. "39").
- Immediately after, **SEt** and the blinking set operating mode (**WINTER**  **SUMMER** ) will appear on the display (e.g. fig. "40").
- Quickly press  nine times to access the password page: "**COdE**" and " - - - - " will appear on the display (fig. "41").

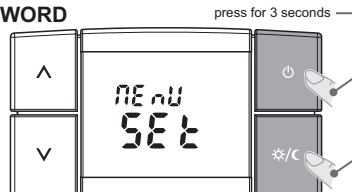

fig. 39

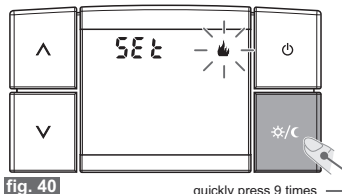

fig. 40

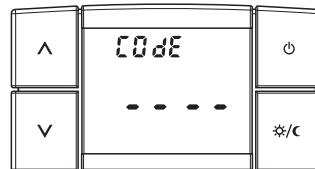

fig. 41

6 - PASSWORD

- Set the desired level with \wedge or \vee ; press to confirm \odot/C (e.g. fig. "42").
- Follow the same procedure for the other three hyphens (e.g. fig. "43").
- Once the key has been confirmed, \odot/C the last password value has been enabled and the display will show the following function (par. 5.2/g). Alternatively, keep pressed for at least 3 seconds to exit from the programming menu and enable the password (fig. "43").

ⓘ Wait 8 seconds to exit from the password entry screen without saving any modifications.

ⓘ Hyphens "-" are not permitted together with numbers; only 4 consecutive hyphens as described in paragraph 6.1/d disable (delete) the password.

Examples:



6.1/b) ACCESSING PROTECTED FUNCTIONS

- If the password has been enabled and the user wants to enable a protected function, a "CODE" message and the first hyphen to the left will blink on the display (fig. "44").
 - If known, enter the password using \wedge or \vee and press \odot/C to confirm each entered value (see previous procedure).
- ⓘ If you enter the wrong password, the display will show Err; after 3 attempts, the thermostat will return to normal operation.*
- ⓘ If a reset operation protected by a password is performed, this too will be cancelled. (to enter a new password, see procedure in par.6.1/a).*

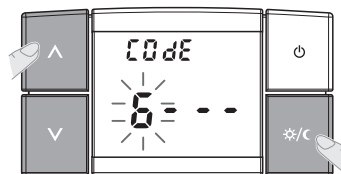

fig. 42

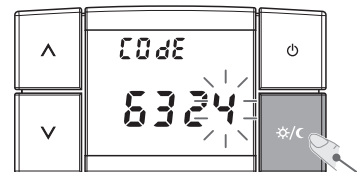

fig. 43

press for 3 seconds

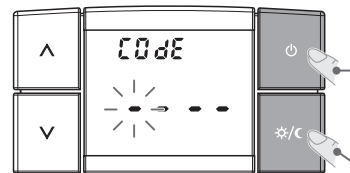

fig. 44











press for 3 seconds

6 - PASSWORD

EN

6.1(c) MODIFYING THE PASSWORD

Proceed as follows to modify the password:

- From normal thermostat operation, to enter, press  and  for 3 seconds to access the "PROGRAMMING MENU". A "Code" message and the first hyphen to the left will blink on the display (see fig. "44" on the previous page).
- Enter the **current password** with  or ; confirm each value with  (example in fig. "42" and "43")
- Once the last value has been confirmed, the programming menu will be accessed and the display will show the first available function (example in fig. "45")
- Quickly press  nine times** to access password entry display. "Code 2" and "-----" will appear on the display (fig. "46").
- Enter the **new password** with  or , then confirm each value with .
- Once the key  has been confirmed, the **new password** has been enabled and the display will show the following function (fig. "47");
alternatively, keep pressed for at least 3 seconds to exit from the programming menu and enable the new password.

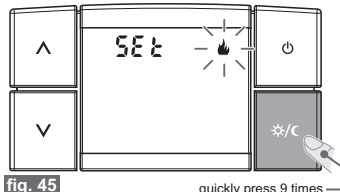

fig. 45

quickly press 9 times

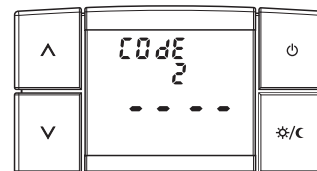

fig. 46

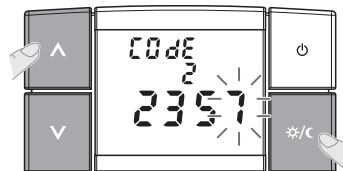

fig. 47

6 - PASSWORD

6.1/d) DELETING THE PASSWORD

Proceed as follows to delete the password:

- Operate as described in the previous paragraph (6.1/c).
- When a "CODE 2" message appears on the display, enter 4 hyphens (- - - -) as a password and confirm each "hyphen" with ☀/☾ (fig. "48/49").
- Once the last hyphen (fig. "50") key ☀/☾ has been confirmed, **the password has been deleted** and the display will show the following function;

alternatively, keep pressed for at least 3 seconds to exit from the programming menu and delete the password.



If the password is lost or forgotten, contact the manufacturer's customer service centre, which will communicate the password to unlock it.

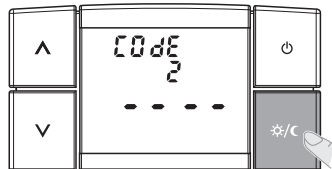

fig. 48

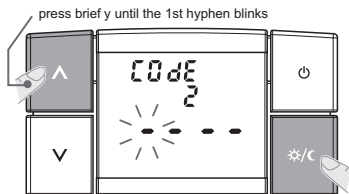

fig. 49

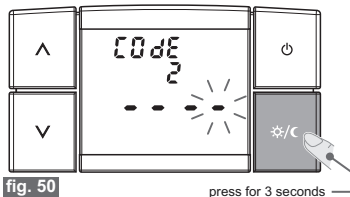

fig. 50

press for 3 seconds



DÉCLARATION DE CONFORMITÉ UE SIMPLIFIÉE

Le fabricant déclare que le type d'équipement radio indiqué ci-dessous est conforme à la Directive 2014/53 / UE (RED).
Le texte intégral de la déclaration de conformité est disponible sur Internet à l'adresse indiquée ci-dessous.

EU SIMPLIFIED CONFORMITY DECLARATION

The manufacturer declares that the type of radio equipment listed below complies with Directive 2014/53/EU (RED).
The full text of the EU Declaration of Conformity is available on the web site below.

